

**Návod k instalaci, servisu
a obsluze,
vestavné plynové krbové vložky**

typ **NOBLESSE**

varianty: 50 a 50H
provedení: LF, LFR, RF



KARMA
PREMIUM

Výrobce:

Karma Český Brod a.s.
www.karma-as.cz

NO 07/21

Vážený zákazníku,

Děkujeme Vám, že jste se rozhodl zakoupit plynová krbová kamna značky Karma. Společnost Karma, založená v roce 1910, je nejstarší českou firmou vyrábějící plynové spotřebiče pro domácnost. Dlouholetá tradice a zkušenost jsou zárukou vysoké kvality a spolehlivosti všech našich výrobků. Trvalý dialog s uživateli, důsledná orientace pro potřeby zákazníka a průběžná inovace výrobků pomáhají držet čelní pozici v tomto oboru. Na všech stupních činnosti – od technického vývoje přes materiálové hospodářství a výrobu až po služby zákazníkům – je ve společnosti Karma Český Brod a.s. zaveden systém řízení kvality dle ISO 9001. Ten je zárukou, že maximální kvalita se stala bezpodmínečnou samozřejmostí.



Důležité

Před uvedením vašeho plynového spotřebiče do provozu, je nutné si pečlivě přečíst tento návod. Zamezíte tak chybám při používání zařízení a následné potřebě zbytečně kontaktovat odborný servis.

Věnujte pozornost následujícím informacím.

Pokud budete kontaktovat odborný servis, připravte si, prosím, následující informace:

1. Popis závady nebo chování spotřebiče
2. Vaše telefonní číslo nebo e-mail
3. Čas kdy Vás může navštívit servisní technik
4. Veškeré údaje uvedené na štítku spotřebiče
5. Záruční list a tento Návod obsluhy
6. Další požadavky na servisní firmu

Likvidace obalových materiálů

Obalový materiál chrání zařízení před poškozením při transportu. Jsou používány obalové materiály šetrné k životnímu prostředí, a proto jednoduše recyklovatelné. Lepenka a papír jsou z větší části vyrobeny ze starého papíru. Tvarované části jsou z volně pěněného styroporu. Polyetylenová fólie je z části vyrobena z druhotné suroviny. Stahovací pásy jsou vyrobeny z polypropylenu. Recyklace obalových materiálů šetří suroviny a zamezuje zvýšenému výskytu odpadů. Specializovaný obchodník obvykle vykupuje obalové materiály. Budete-li obalový materiál likvidovat sami, učiňte tak dle předpisů nebo v recyklačním centru.

Váš přínos pro životní prostředí

Směrnice 2002/96/ES informace pro konečné spotřebitele.

Následující informace jsou určeny výhradně pro konečného spotřebitele, který produkt vlastní, na kterém je mimo jiné uveden symbol (obr. 1). Tyto symboly se nachází na samolepícím štítku s technickými daty zařízení – typovém štítku a je přilepen na zařízení.

Tento symbol označuje, že zařízení je v souladu se stávajícími elektro-předpisy a elektro-zařízení a současně odpovídá evropské směrnici 2002/96/ES. Z těchto důvodů nesmí být zařízení po skončení jeho životnosti v žádném případě umístěno do domovního



Obr. 1

odpadu. Zařízení bude bezplatně umístěno na sběrném místě pro elektrická, elektronická zařízení nebo vráceno přímo prodejci, kde bylo zařízení zakoupeno.

Konečný spotřebitel je za předání starého zařízení na sběrné místo přímo zodpovědný. V opačném případě může být za takové jednání dle platného zákona o odpadech udělena pokuta. Řádné třídění odpadů na sběrných místech starých zařízení umožňuje opětovné použití částí zařízení. Pro další informace o sběrných místech se informujte na obci nebo v místě prodeje, kde jste zařízení zakoupili. Výrobci a dovozci jsou přímo zodpovědní za recyklaci zařízení a likvidaci odpadů a také se přímo účastní na kolektivním systému.

Osvědčení o shodě

Jako výrobce prohlašujeme, (v části technická data na štítku uvedené CE), že zařízení je vyrobeno dle základních požadavků směrnice ES o plynových spotřebičích 90/396/ES.

Informace pro uživatele

Bezpečnostní pokyny

 **Takto označené informace jsou zásadní a je nezbytné, v zájmu bezpečnosti, se jimi řídit. Před prvním použitím tohoto výrobku důkladně čtěte a řiďte se instrukcemi zde uvedenými.**

 Instalaci smí provádět jen odborný pracovník s příslušnými a platnými oprávněními. Uvedení do provozu smí provádět pouze autorizovaný servisní technik s platným osvědčením od výrobce. Servisní technik tak přebírá veškerou zodpovědnost za správně provedenou instalaci a řádné uvedení zařízení do provozu dle instrukcí obsažených v tomto návodu. Jmenovitý seznam těchto odborných a proškolených firem naleznete a je přístupný na stránkách výrobce: www.karma-as.cz.

Důležitá upozornění

- Plynová krbová vložka NOBLESSE je navržena a vyrobena s uzavřenou spalovací komorou, to znamená samostatně řešeným přívodem spalovacího vzduchu a odvodem spalin do vnějšího prostředí. Díky této konstrukci je krbová vložka zcela nezávislá na vnitřních podmínkách. Další spotřebiče umístěné v obytném prostoru (ventilátory, digestoře, další komínové spotřebiče aj.) jeho provoz neovlivňují.
- Povrch krbové vložky běžně přístupný obsluze (plášť, rámeček, čelní sklo) jsou velmi horké a je nutné být velmi obezřetný při pohybu osob v jejich blízkosti.
- Malé děti, stejně jako přestárlé nebo postižené osoby by se měly držet mimo dosah krbové vložky z důvodu možnosti popálení.
- Nikdy neuvádějte krbovou vložku do provozu, aniž byste si byli jisti, že jsou děti mimo dosah ovládacích prvků spotřebiče. Přes všechny bezpečnostní prvky zařízení není vyloučená jakákoliv nehoda působená nedodržením instrukcí v tomto návodu uvedených.
- Při instalaci krbové vložky na místech, kde se mohou vyskytovat výše popsané osoby bez dozoru, je nutná dodatečná instalace bezpečnostních prvků, jako jsou ochranné ohrádky či mříže. Ochranná mříž by měla mít takový průřez, aby mohlo teplo sálat do místnosti.
- V bezprostřední blízkosti spotřebiče je zakázáno sušit jakékoli věci.
- Krbová vložka se nesmí zakrývat ani jinak obestavět. V okolí spotřebiče nesmí být instalovány žádné hořlavé předměty, jako jsou vinylové tapety, záclony, závěsy a podobně.
- Při provozu krbové vložky s velkou plochou předávání tepla a s vysokou povrchovou teplotou, dochází k tvorbě prachových částic a následně k abnormálnímu znečištění povrchu a čelního skla spotřebiče. Také přítomnost domácích zvířat způsobuje značné znečištění povrchu, zvláště průhledového skla. Z těchto důvodů se doporučuje pravidelná kontrola a čištění spotřebiče odborníkem, alespoň 1 x do roka.
- Police nebo závěsy musejí být od krbové vložky vzdálené minimálně 250 mm.
- Kolem spotřebiče, kde dochází k vyzařování vysokých teplot, musejí být všechny hořlavé předměty vzdáleny minimálně 800 mm.
- Plášť tělesa, stejně jako průhledové okno jsou dle státní zkušební normy kamen vnímány jako pracovní nebo funkční plochy kde při dotyku může dojít k popálení.
- **Plynová krbová vložka je vyhrazeným plynovým zařízením vyžadující každoroční preventivní servis.**
- V případě podezření na únik plynu nebo spalin, ihned spotřebič vypněte, uzavřete přívod plynu a prostor vyvětrejte. Varujte další spolubydlící. Zvláště nerozsvěcujte ani nezasahujte, nepoužívejte žádné jiné elektrické vypínače. V ohrožené oblasti nepoužívejte telefon, nepoužívejte otevřený oheň (například zapalovač, zápalky) a nekuřte. Následně volejte autorizovanou servisní firmu nebo Informujte dodavatelskou plynárenskou společnost.
- Tento návod je nedílnou součástí balení každého spotřebiče. Bude-li zařízení jakýmkoliv způsobem předáno třetí straně, musí být tento návod nadále jeho součástí.

Informace pro uživatele

Popis zařízení

Stali jste se majitelem vestavné plynové krbové vložky NOBLESSE. Díky využití nejmodernějších poznatků v oboru, použitím materiálů aktuálně známých v tepelné technice, Vám umožňujeme vnímat pohodovou atmosféru „hořícího dřeva“ bez znečištění domácnosti a spousty přípravných prací, vše ovládat na dálku z pohodlí křesla. Použitá bezdrátová komunikace s automatickou regulací umožňuje ovládání a nastavování kamen jak v manuálním, tak v týdenním provozním režimu. Je-li teplota v místnosti nižší než nastavená na dálkovém ovládní, dojde k automatickému sepnutí a zapálení nejprve zapalovacího – startovacího plamínku, a poté k zapálení hlavního hořáku. Toto řešení kombinuje ekonomiku provozu (nehoří „věčný“ plamínek, když není potřeba, a rychlé a tiché zapálení hlavního hořáku. Zabezpečovací prvky spotřebič odstaví z provozu při zjištění jakékoliv anomálie, a to přerušením přívodu plynu. V případě výpadku el. proudu nejsou nutná žádná zvláštní opatření. Po obnovení dodávky proudu dojde k nastartování spotřebiče dle předcházejícího nastavení na ovladači. Krbová vložka Noblesse je spotřebičem s uzavřenou spalovací komorou, to znamená, že spalovací okruh je zcela plynotěsně oddělen od prostředí místnosti, v níž je spotřebič umístěn. Spaliny jsou odváděny originálním odtahovým systémem do vnějšího prostředí. Rovněž vzduch pro hoření je nasáván z venkovního prostředí. **Výše popsanou standardní regulaci lze dodatečně rozšířit o WIFI modul, který je u výrobce možné objednat a příslušným odborníkem snadno nainstalovat a zprovoznit. Ke stažení na webu (dle SW telefonu či laptopu) je k dispozici originální ovládací software „myfire“ v angličtině, kterým je možné intuitivně a přehledně ovládat Vaše zařízení.**

Toto zařízení je plně závislé na elektrické síti 230 V/50 Hz a plynové přípojce zemního plynu o přetlaku 20 mbar.

Vysvětlivky zkratk různých typů krbových vložek:

Varianty: 50 ... vložka nízká

50H ... vysoká vložka,

Provedení dle prosklení:

LF ... Left/Front = LEVÝ/ČELNÍ

LFR ... Left/Front/Right = LEVÝ/ČELNÍ/PRAVÝ

RF ... Right/Front = PRAVÝ/ČELNÍ

Pohled na rozvodnou skříňku

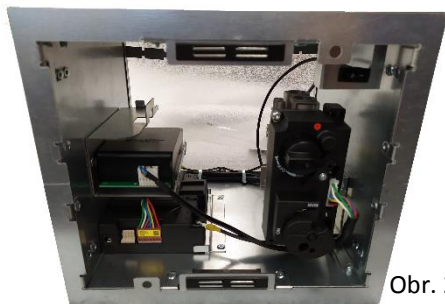

Obr. 2 B



Obr. 2 A

Pohled na instalovanou neobezděnou krbovou vložku a jejich dálkové ovládání

Vybavení krbové vložky NOBLESSE

- dálkové ovládání (obr. 2 A) komunikuje na s přijímačem umístěným rozvodné skříňce kamen s kovovými dvířky (obr. 2 B, viz detailní info pro servis na str. 38);
- velké průhledové okno vsazené do spalovací komory;
- systém hořáků s imitacemi dřeva pro dokonalé vnímání ohně;
- plynová automatická regulace umožňuje a zajišťuje:
 - zapnutí a vypnutí krbových kamen;
 - manuální nastavení velikosti plamene pro zvolený efekt hoření;
 - automatické udržování nastavené teploty v místnosti pomocí dálkového ovládní;
 - bezpečnost provozu díky termoelektrickému článku;
 - automatické elektrické zapalovací pilotního hořáku pro bezpečný a tichý start. Pilotní hořák se zapíná a vypíná spolu s hlavním hořákem, to znamená, že nehoří a nespotebuje plyn zbytečně;
 - nastavení jmenovitého tepelného výkonu krbových kamen je v rozsahu **4,3 až 13,2 kW**.

Informace pro uživatele

Dodávka krbové vložky Noblesse obsahuje tyto samostatná balení:

1. Krbová kamna (včetně skla) umístěná na dřevěné paletě;
2. Krabice s imitací dřeva (čísla 3-8), sáček s vermikulitovým zásypem hořáku (č. 1) a dva sáčky s plátký imitace zbytků dřeva (**ČIPSY**) pro zakrytí kovových částí mezi imitacemi a hořáky (č. 2);
3. Krabice obsahující komponenty regulace a návod obsluhy a další důležité konstrukční díly.



Obr. 3 A

Legenda k obr. 3 B – obsah krabice:

- 1 ... Pozinkovaná skříňka elektroinstalace s dvířky;
- 2 ... Plastová průchodka přívodního kabelu;
- 3 ... Regulační clonka, čtete instrukce na str. 24;
- 4 ... 8 žilový kabel (elektronika/pl. ventil);
- 5 ... 5 žilový kabel (elektronika/trafo);
- 6 ... Elektronika;
- 7 ... Trafo;
- 8 ... Dálkové ovládání včetně 2 ks baterií 1,5 V (alkalické AAA).
- 9 ... 2 ks nožiček kamen (2 ks jdou již součástí).

Upozornění:

Přívodní kabel 230V/50Hz **NENÍ** součástí dodávky.

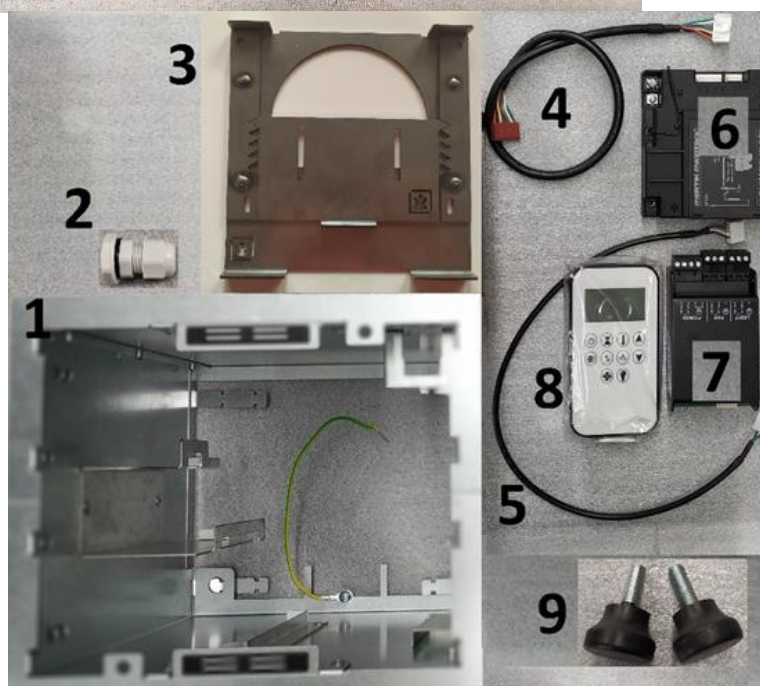

Obr. 3 B

Informace pro uživatele

Pokyny pro používání dálkového ovládání – detail zobrazení dostupných informací na displeji Základní funkce a obecné informace k nastavení ovladače

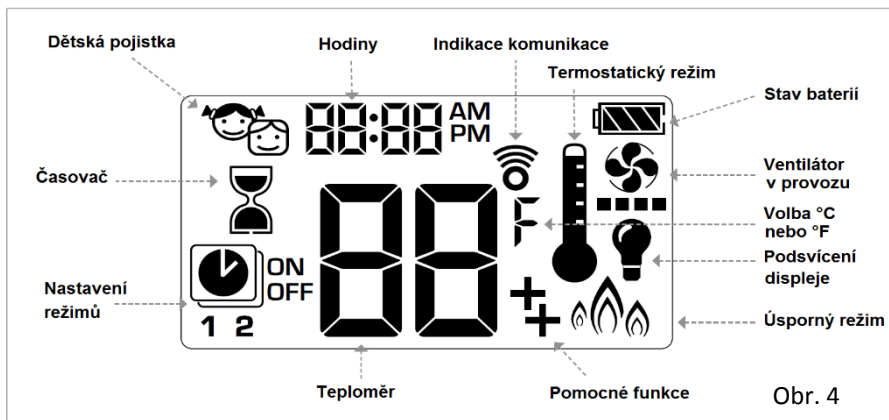

*Typ ovládání, barva a zobrazení symbolů jsou platné pro typ ovládání od r. 2017

Oživení dálkového ovladače je možné až po kompletní instalaci a připojení všech dílů do rozvodné skříňky! Používejte pouze kvalitní alkalické baterie typu AAA 1,5 V (2 ks jsou součástí dodávky). Dále postupujte podle návodu obsluhy.

SPÁROVÁNÍ ELEKTRONIKY KAMEN A DÁLKOVÉHO OVLÁDÁNÍ

TATO OPERACE SE PROVÁDÍ V TOVÁRNĚ PŘI OŽIVENÍ ELEKTRONIKY. POKUD BYSTE POTŘEBOVALI ZNOVU PROVÉST SPÁROVÁNÍ, POSTUPOJTE TAKTO:

- KAMNA MUSÍ BÝT ZAPOJENÁ DO ELEKTRINY A V OVLADAČI MUSÍ BÝT FUNKČNÍ BATERIE.
- NA ELEKTRONICE ZMÁČKNĚTE A PODRŽTE CCA 5 VTEŘIN TLAČÍTKO RESET (str.38, obr.36) A SOUČASNĚ ZMÁČKNĚTE A PODRŽTE NA DÁLKOVÉM OVLADAČI TLAČÍTKO Č. 9. NA DISPLEJI SE ZOBRAZÍ COM.
- TLAČÍTKA UVOLNĚTE, JAKMILE SE OZVE DLOUHÉ PÍPNUTÍ, JEDNÁ SE O OZNAMENÍ SPÁROVÁNÍ. POKUD PROCES PROBĚHL KOREKTNĚ, NA DÁLKOVÉM OVLADAČI SE ZOBRAZÍ ČAS A TEPLOTA.



Pozor, dálkový ovladač citlivě snímá teplotu prostoru, kde je umístěný, proto neodkládejte ovladač ke zdrojům tepla nebo na příliš chladná místa (např. parapet okna, jiné zdroje tepla)!

Další doporučení:

- Vyměňte obě baterie v ovladači vždy před novou topnou sezónou. Nové a staré nebo různé značky baterií nemusejí společně správně pracovat, proto může dojít až k poškození ovladače;
- Informace o stavu komunikace mezi ovladačem a přijímačem probíhají každých 10 s během prvních 2 minut, poté každých 4 až 6 minut do 1 hodiny. Dotknutím se jakéhokoliv tlačítka ovladače dochází k okamžité synchronizaci. Kovové překážky a předměty umístěné mezi přijímačem a ovladačem mohou značně snížit kvalitu vzájemné komunikace.
- Nastavení ovladače na jedno nebo dvoutlačítkové ovládání zapalování (tovární nastavení je na 2):

Po vložení baterií do ovladače ihned zmáčkněte a podržte tlačítko 2 po dobu cca 10 vteřin. Na displeji se rozblíkají čísla 1 nebo 2. Šipkami provedte výběr. Potvrzení výběru proběhne automaticky nebo zmáčknutím tlačítka 2.

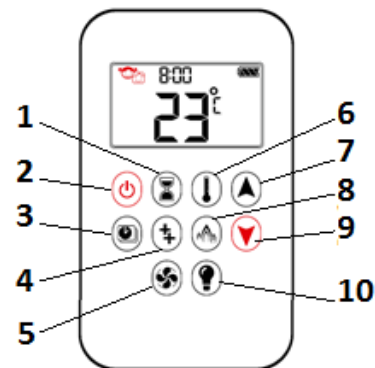

Obr. 5 Vysvětlivky k dálkovému ovladači

Nastavení displeje zobrazování teploty ve °C nebo °F

Současně stiskněte tlačítka 1 a 2 a podržte cca 5 vteřin. Na displeji se zobrazí teplota a značka °F nebo °C. Opětovným zmačknutím a přidržením obou tlačítek změníte nastavení na požadovanou stupnici. Upozornění: výběrem °F se automaticky nastaví režim 12H, nastavením °C je zvolen 24 hodinový režim.

Nastavení času

Současně zmáčkněte a přidržte tlačítka šipek 7 a 9 až se rozblíká číslo v horním řádku displeje (obr. 4), které označuje den v týdnu: 1=pondělí, 2=úterý, 3=středa, 4=čtvrtek, 5=pátek, 6=sobota a 7=neděle. Přidržením tlačítka šipky posunete na vybraný den. Znovu stlačte a přidržte obě šipky 7 a 9 najednou a nyní se rozblíká pozice hodiny. Přidržením tlačítka šipky volíme aktuální hodinu. Dalším stisknutím obou tlačítek bliká hodnota pro nastavení minut. Přidržením tlačítka šipky posunete na vybraný čas. Pro potvrzení nastavení znovu současně zmáčkněte obě tlačítka 7 a 9 nebo vyčkejte.

Informace pro uživatele

Dětská pojistka (symbol  dle obr. 4 na str. 6)

Pro aktivaci pojistky současně zmáčkněte a cca 5 vteřin podržte tlačítka **2** a **9**. Tím je ovladač vypnutý, což ukazuje symbol dětí v levém rohu displeje. Pro znovuoživení plné funkčnosti ovladače opětovně na 5 vteřin společně zmáčkněte stejná tlačítka **2** a **9** a symbol dětí z displeje zmizí.

NASTARTOVÁNÍ KRBOVÉ VLOŽKY NOBLESSE

 **DŮLEŽITÉ! Každé volbě na dálkovém ovladači musí předcházet „probuzení“ displeje – rozsvítí se podsvícení. Pro úsporu baterií se displej automaticky vypíná. Jakékoliv tlačítko na ovladači způsobí aktivaci jeho aktivaci!**

Automatický provoz

Hlavní vypínač naleznete v ovládací skříňce (viz detail 1, obr.35 na str. 38). Přepněte jej do polohy **I** (ON-zapnuto). Nyní zmáčkněte a přidržte tlačítko **2** na dálkovém ovladači (obr. 5 str. 6) tak dlouho, dokud dvě krátká cinknutí a blikající symbol  na displeji neoznámí, že započala startovací sekvence. Tlačítko uvolněte. Start dále probíhá automaticky.

Pokud vidíte symbol  je start úspěšný a uvidíte hořet plamínek na zapalovacím hořáčku uvnitř vložky. Automatika následně pouští plyn do hlavního hořáku a nastartuje vložky vždy do plného výkonu. Nyní je celý provoz krbových hořáku řízený dálkovým ovladačem.

Důležitá informace k ekonomice provozu:

Zapalovací hořáček hoří pouze při provozu hlavního hořáku. Jakmile hořák dostane pokyn od dálkového ovladače (termostatu), že požadovaná teplota prostoru byla dosažena, pilotní plamínek a hlavní hořák zhasnou. K opětovnému startu pilotního hořáčku a celé vložky dochází automaticky pokynem z dálkového ovladače (viz Vaše zvolené nastavení dle pokynů níže). Pokud start a zapálení hlavního hořáku proběhlo úspěšně, nyní stlačením a podržením tlačítka **7** na ovladači, plamen hořáku zvyšujete, nebo stlačením tlačítka **9** snižujete.

 **V případě, že k zapálení zapalovacího hořáku a tím i hlavního hořáku nedojde, vyčkejte 1 minutu na další pokus. Po třech nepovedených pokusech o start proveďte manuální vypnutí krbové vložky takto:**

- **Hlavní vypínač přepněte do polohy „0“ a uzavřete přívod plynu do spotřebiče;**
- **Volejte odborný servis.**

Manuální a okamžitá volba výšky plamene

Dvojklikem na tlačítko **7** lze zvolit vysoký plamen-displej ovladače zobrazuje písmena **HI** (max. výkon). Dvojklikem na tlačítko **9** lze zvolit nízký plamen-displej ovladače zobrazuje písmena **LO** (min. výkon).

Vypnutí krbové vložky

Pokud chcete spotřebič kdykoliv vypnout, zmáčkněte tlačítko **2**.

Další funkce ovladače

Nastavení odpočítání provozu (symbol „Časovač“  viz obr. 4 str. 6)

Na dálkovém ovladači zmáčkněte a přidržte tlačítko **1** (obr. 5 str. 6). Jakmile se symbol „časovač“ zobrazí a na displeji se rozbliká čas, šipkami **7** a **9** zvolíte a nastavíte hodiny provozu. Tlačítkem **1** potvrdíte nastavení a tím se rozbliká pozice pro minuty. Šipkami **7** a **9** vyberete a nastavíte minuty a potvrdíte stiskem tlačítka **1**. Pokud chcete odpočítávaný provoz okamžitě vypnout, zmáčkněte a přidržte tlačítko **1**, symbol „časovač“ z displeje zmizí.

Upozornění: Maximální čas pro nastavení odpočtu je 9 hodin a 50 minut. Pokud uplyne čas nastaveného odpočtu, plamen hlavního hořáku zhasne a spotřebič se vypne.

Termostatický režim krbové vložky (symbol  „Termostatický režim“ viz obr. 4)



Zmáčkněte a podržte symbol teploměru **6** (obr. 5). Jakmile se symbol na displeji rozbliká, šipkami **7** a **9** nastavte Vámi preferovanou teplotu okolního prostředí. Následně volbu potvrdíte stlačením symbolu teploměru **6** nebo vyčkejte. Teplota v místnosti se měří senzorem na dálkovém ovladači a porovnává s Vámi nastavenou teplotou. Výška plamene hořáku se pak automaticky nastaví tak, aby bylo docíleno Vámi nastavené a požadované teploty prostoru. Volbu zrušíte stlačením a podržením tohoto tlačítka **6** (symbol z displeje zmizí).

UPOZORNĚNÍ NA CHOVÁNÍ KRBOVÉ VLOŽKY PŘI VÝPADKU ELEKTRICKÉHO PROUDU!



Dálkové ovládání je nefunkční a krb bude stále hořet, protože jištění bezpečného provozu je zcela nezávislé na elektřině. Pokud budete chtít ukončit provoz krbové vložky, potom vypněte hlavní vypínač, který naleznete ve skříňce elektroinstalace – viz na straně 38 obr. 35 a pozice **1**. **Opětovné nastartování krbové vložky je možné až po obnovení dodávky elektrického proudu.**

Informace pro uživatele

POKUD BUDETE CHTÍT KRBOVOU VLOŽKU POUŽÍVAT BEZ PŘIPOJENÍ NA ELEKTRINU, LZE INSTALOVAT 4x TUŽKOVÉ BATERIE (typ AA alkalické) DO ELEKTRONIKY. TENTO ÚKON MŮŽETE SVĚŘIT ODBORNÍKOVÍ, PŘÍPADNĚ SI BATERIE VLOŽÍTE SAMI NA PŘESNĚ URČENÉ MÍSTO DO BOXU V ELEKTRONICE (pozice 6 na str. 5). POTOM JE PROVOZ A OVLÁDÁNÍ ZCELA NEZÁVISLÉ NA PŘÍVODU ELEKTRICKÉ ENERGIE. DOPORUČUJEME VÝMĚNU BATERIÍ VŽDY PO 1 ROCE PROVOZU.

Nastavení týdenního režimu (viz obr. 4 symbol  „Nastavení režimů“)
Zmáčknete a podržte tlačítko **3**, až se na displeji  **1**  **2** zobrazí blikající hodiny, ON a teplota. Tato teplota nelze upravit, protože již byla nastavena v termostatickém módu (viz str. 7 „**Termostatický režim**“). Dalším zmáčknutím tlačítka **3** se zobrazí symbol OFF. Šipkami nastavte vypínací teplotu. Opětovným zmáčknutím tlačítka **3** se v horním řádku displeje objeví volba nastavení této teploty pro celý týden – symbol **ALL**. Pokud vybrané teploty chcete použít jen o víkend, dalším kliknutím na šipku **9** zvolte **SA:SU** - zvolené teploty platné pro víkend. Dalším klikem na šipku **9** můžete zvolit jednotlivé dny v týdnu, např. **-1- pondělí** (kliknutí na šipku **9** volíte **-2- úterý**, opětovné kliknutí na šipku **9** volíte **-3- středa**, **-4- čtvrtek**, **-5- pátek**, **-6- sobota** a **-7- neděle**). Vybranou volbu potvrďte stiskem tlačítka **3**. Na displeji se zobrazí symbol „Nastavení režimů“ **1** s indexem **ON** (viz obr. 4), což je symbol PROGRAMU 1. Současně bliká symbol nastavení času - hodiny. Šipkami **7** a **9** nastavíte požadovaný čas – hodinu nastartování kamen. Stlačením tlačítka **3**, se rozblikají minuty – šipkami **7** a **9** nastavte minuty. Potvrďte stlačením tlačítka **3**. Na displeji se zobrazí symbol „Nastavení režimů“ **1 OFF**, kde nastavíte čas (hodiny a minuty), pro vypnutí kamen v režimu programu 1, stejným postupem. Dalším kliknutím na tlačítko **3** vstoupíte do nastavení pro PROGRAM 2 s indexem **ON**, kde postupujte stejným způsobem jako pro nastavení programu 1.

ECO MÓD tlačítko (viz obr. 4 symbol  „Úsporný režim“)
Volbou tohoto režimu moduluje výška plamene mezi vysokým a nízkým. Pokud je pokojová teplota nižší než nastavená teplota na ovladači, výška plamene zůstane delší dobu na vysoké úrovni. Pokud je pokojová teplota vyšší než nastavená na ovladači, výška plamene zůstane na delší dobu nižší. Jeden cyklus trvá cca. 20 min. Tento mód zvolíte stisknutím a přidržením tlačítka **8** na ovladači. Na displeji se v pravém dolním rohu zobrazí symbol „Úsporný režim“. Vypnout režim ECO můžete opětovným dlouhým stiskem tlačítka **8** a následně symbol z displeje zmizí.

Přepínání velikostí plamene-funkce hořáku  (viz obr. 4)
Volba způsobí přepínání mezi plným provozem všech hořáků (symboly jsou zobrazené) a provozem pouze dolní řady hořáků (bez zobrazení symbolů). Chcete-li funkci zapnout, stiskněte tlačítko **4**, na displeji se zobrazí  symbol. Pro vypnutí funkce stiskněte a krátce přidržte tlačítko **4**. Symbol z displeje zmizí a funkce je vypnutá.

MIMOŘÁDNÁ VÝBAVA PRO URČITÉ TYPY KRBOVÝCH VLOŽEK

Provoz ventilátoru ohřátého vzduchu (viz obr. 4 symbol „Ventilátor“)
Ventilátor pro cirkulaci ohřátého vzduchu má 4 rychlosti. Pod symbolem ventilátoru se  nacházejí obdélníčky, přičemž 1 symbol značí nejnižší rychlost. Volbu rychlosti provedte dlouhým stisknutím tlačítka **5** na ovladači. Až se na displeji zobrazí blikající symbol ventilátoru, můžete pomocí šipek **7** a **9** upravit Vámi požadovanou rychlost ventilátoru. Volbu potvrdíte stiskem tlačítka **5** na ovladači nebo vyčkáte, až blikání ustane.

Vypnutí krbové vložky

Krátkodobé vypnutí:

Pomocí dálkového ovládání a stlačení symbolu vypnuto - tlačítko **2** na obr. 5 str. 6.

Dlouhodobé:

- pomocí dálkového ovladače provedte vypnutí tlačítkem **2** (stejně s krátkodobým vypnutím);
- zavřete ventil přívodu plynu do spotřebiče;
- Hlavní vypínač přepněte do polohy 0 = vypnuto (naleznete jej v ovládací skříňce viz detail 1 na str. 32).

Po odstavení spotřebiče z provozu jej nebude možné ihned zapálit (dojde k blokaci). Je nezbytné dodržet interval cca 1 minuty před dalším pokusem.

Údržba a čištění

Při pravidelném úklidu místnosti setřete prach i ze spotřebiče. Zabráňte tak cirkulaci a usazování prachu v obytných prostorách. Přístupný povrch udržujeme běžnými čisticími prostředky.

Tyto operace provádějte vždy při vypnuté a vychladlé krbové vložce.

Informace pro uživatele

Pomoc při odstraňování poruchy

Dříve než kontaktujete servisního pracovníka nebo zákaznický servis, přezkontrolujte, prosím, dle následujících kroků, zda nemůžete závadu odstranit sami.

Tabulka 1 A

Popis závady	Možná příčina	Řešení
Plamen (zapalovací hořák) není možno zapálit	Plynový ventil před zařízením je uzavřen	Otevřít plynový ventil
	Vzduch v plynové armatuře (po delším přerušení provozu nebo při nově zapojeném zařízení)	Opakovat pokus o zapálení (viz postup na str. 7)
Krbová vložka během provozu praská, šelestí	Jedná se o zcela běžné zvuky, ke kterým dochází během zahřívání nebo chladnutí ocelových součástí pláště krbových kamen	V případě pochybností volejte servisního technika
Krbová vložka během provozu zhasíná i se zapalovacím plamenem	Teplota v prostoru snímaná termostatem dálkového ovládání dosáhla nastavené hodnoty	Vyčkat do poklesu teploty v prostoru, provoz se obnoví automaticky bez zásahu
Nefunkční dálkové ovládání	Vybité baterie	Zkontrolujte stav baterií v dálkovém ovladači, případně je vyměňte
	Velká vzdálenost od krbové vložky	Přiblížte dálkové ovládání blíže panelu ovládání
	Ztráta komunikace mezi dálkovým ovladačem a elektronikou	Proveďte znovu postup spárování dle postupu na str. 6

Na následující straně jsou přehledné informace k chybovým hlášením zobrazeným na displeji ovladače.



Důležité upozornění

Pokud je v místnosti cítit plyn, ihned uzavřete přívod plynu do spotřebiče, intenzívně větrejte, nekuřte, nepoužívejte otevřený oheň a volejte havarijní službu!

Důležitá upozornění údržbě a servisu

- Za běžného provozu, vlivem přisávaného vzduchu pro spalování z vnějšího prostředí, se na průhledovém okně usazují drobné částičky prachu a nečistot. Tento jev je velmi zřetelný v případě, kdy je krbová vložka během noci vypnutá, ochladí se, a následujícího dne se znovu zapálí. Přerušovaným provozem dochází ke krátkodobé kondenzaci vzdušné vlhkosti a tím ke vzniku bílého povlaku na vnitřní straně průhledového okna. Je nutné pravidelně, alespoň 1 x za rok, tento povlak odstraňovat.

ČIŠTĚNÍ SKLA Z VNITŘNÍ STRANY SMÍ PROVÁDĚT VÝHRADNĚ SERVISNÍ FIRMA S OSVĚDČENÍM OD VÝROBCE.

- Pravidelnou kontrolou plynové krbové vložky odborným servisem s platným osvědčením od výrobce docílíte bezpečného a ekonomického provozu. Z těchto důvodů doporučujeme každoroční preventivní kontrolu, před začátkem topné sezóny, zaměřenou na:
 - správnou funkci a těsnost všech dílů vedoucích plyn;
 - těsnost a celistvost odtahu spalin;
 - kontrolu nastavení a správné funkce zabezpečovacích prvků krbové vložky;
 - čištění průhledového okna.
- Při preventivních servisních prohlídkách a případných opravách je bezvýhradně nutné používat pouze originální náhradní díly.
- **Jakékoliv neodborné zásahy či změny na všech částech spotřebiče jsou zakázány a mají za následek ztrátu záruky výrobce. Za případné škody způsobené provozem takového spotřebiče výrobce nenese odpovědnost.**
- **Pečlivě si přečtěte tento návod k obsluze a dodržujte v něm obsažená doporučení a rady. Reklamace, při kterých se prokáže chyba ze strany uživatele (chybná obsluha nebo uživatel neprovedl některý z uvedených kroků dle tabulky 1 str. 9 „Pomoc při odstraňování poruchy“) bude zákaznický servis zpoplatněn.**

Informace pro uživatele

Přehled chybových hlášení na displeji ovladače:

Dříve než kontaktujete servisního pracovníka nebo zákaznický servis, přezkontrolujte, prosím, zda nemůžete závadu odstranit sami.

Tabulka 1 B

Chybové hlášení	Zobrazení na displeji	Doba zobrazení chyby	Důvod chyby	Možná příčina
F04	F04	4 vteřiny	Není plamen na zapalovacím hořáčku.	Přerušný přívod plynu.
			Poznámka: po 3 chybných pokusech zapalování se zobrazí F06	Zavzdušněné potrubí zapalováčku.
				Zapalováček při startu nejiskří
				Chyba připojení kabelů přerušovače na termočlánek.
F06	F06	4 vteřiny	3 x chyba při zapalování během 5 minut.	Přerušný přívod plynu.
			Plamen není přítomný na zapalováčku.	Zavzdušněné potrubí zapalováčku.
				Zapalováček při startu nejiskří
				Chyba připojení kabelů přerušovače na termočlánek.
F09	F09	4 vteřiny	Plamen není přítomný.	Přerušný přívod plynu.
			Chyba elektronické detekce plamene.	Tlačítko 9 na dálkovém ovladači (obr. 5 str. 5) nebylo zmáčknuté po dobu párování.
				Dálkové ovládání a elektronika krbu nejsou synchronizované.
F40	Symbol baterií	Trvale	Vybité baterie v dálkovém ovladači	Výměna baterií v dálkovém ovládání.
F46	F46	4 vteřiny	Plamen není přítomný.	Žádná nebo špatná komunikace mezi dálkovým ovládáním a Přijímačem.
			Chyba elektronické detekce plamene.	Přerušný přívod el. energie do přijímače.

Informace pro instalující firmu

-  Instalace plynové krbové vložky musí být provedena pouze odbornou firmou s příslušnými platnými oprávněními. Uvedení do provozu a případné opravy mohou provádět výhradně firmy pověřené výrobcem (viz dodaný Seznam servisních firem nebo na www.karma-as.cz).

Pokyny pro instalaci

- Krbová vložka smí být připojena výhradně na výrobcem dodávanou spalínovou cestu. Délky a způsob odkouření musí být provedeny a řídit se výhradně informacemi dle tab. 2 str. 14 a také obr. 9 na str. 22.
- Na přívod plynu ke spotřebiči musí být platná **revize plynu**.
- Dodatečné stavební úpravy, které mohou ovlivnit maximální dovolenou délku odkouření, jsou zakázány.
- Pro připojení krbové vložky k rozvodné síti plynu je nutno dodržet všechny aktuálně platné normy (viz orientační seznam níže).
- Před instalací je nutné přezkontrolovat, zda druh a tlak plynu v rozvodu odpovídá nastavení plynové krbové vložky dle přístrojového štítku.
- Instalace v místnostech je zakázána tam, kde hrozí nebezpečí výbuchu nebo výbušné prostředí.
- Je třeba dodržet bezpečné vzdálenosti od tohoto zařízení, a to minimálně dle ČSN 06 1008, pokud v tomto návodu není uvedeno jinak.
- Aby mohla být snížena vzdálenost od hořlavých materiálů, je nezbytné dodatečně instalovat nehořlavý ochranný štít.
- Ujistěte se, že na povrchu hořlavých látek za tímto ochranným štítem není teplota větší než 80°C.
- Hořlavé předměty, které se nacházejí v oblasti záření tepla před krbovými kamny, musejí být v minimální vzdálenosti 800 mm.
- Kryt a obložení krbové vložky, včetně dílů v oblasti průhledového okna, vnímáme dle zkušební normy jako funkční plochy, a proto je nebezpečné se jich dotýkat, může dojít k popálení.
- Termostat sloužící ke snímání teploty v místnosti je umístěn v dálkovém ovládní. V případě špatné cirkulace vzduchu v místnosti, je třeba termostat – dálkové ovládní přesunout na jiné místo, kde bude lépe snímat teplotu prostředí.
-  **DŮLEŽITÉ UPOZORNĚNÍ:**

KRABÍČKA ELEKTROINSTALACE SMÍ BÝT VZDÁLENÁ OD TĚLESA KRBOVÉ VLOŽKY MAX. DO 800 mm. LIMITUJÍCÍ JE DÉLKA TERMOČLÁNKU A PŘÍVODNÍHO PLYNOVÉHO POTRUBÍ K HOŘÁKU.

Umístění a instalace musí být v souladu s normami

- Pro plynové rozvody ČSN EN 1775 – ed. 2, TPG 704 01.
- ČSN EN 1856-1 (734240) Komíny - Požadavky na kovové komíny - Část 1: Systémové komíny
- Pro instalaci dle ČSN 73 4201 – ed. 2, ČSN 06 1008 (Požární bezpečnost tepelných zařízení),
- Požární klasifikace stavebních výrobků a konstrukcí staveb ČSN EN 13501-1+A1,
- Elektrické instalace nízkého napětí ČSN 33 2000 – ed. 2.

Důležité upozornění.

Výčet zde uvedených norem je aktuální k datu tisku tohoto návodu a nemusí být úplný. Výrobce za kompletnost neručí. Povinností všech odborníků je řídit se a dodržovat veškeré a aktuálně platné předpisy a normy.

Připojení plynu

- Před plynový spotřebič musí být instalován uzávěr v téže místnosti jako spotřebič.
- Nejdelší vzdálenost mezi uzávěrem a spotřebičem je 0,8 m.
- Pro připojení plynu použijte flexibilní potrubí, do spotřebiče s převlečnou maticí ½“.
- Plynovod nesmí být použitý jako nosná konstrukce.

Informace pro instalující firmu

Rozbalení krbové vložky z přepravního obalu

Upozorňujeme, že k zadní stěně krbové vložky a k přepravní paletě (obr. 6 A), je přichycený plynový ventil s potrubím, solenoidovým ventilem a propojovacími kabely. Na níže uvedeném obrázku č. 6 B jsou fixační vruty, které je nutné demontovat před vlastním sejmutím kamen z dřevěné palety.

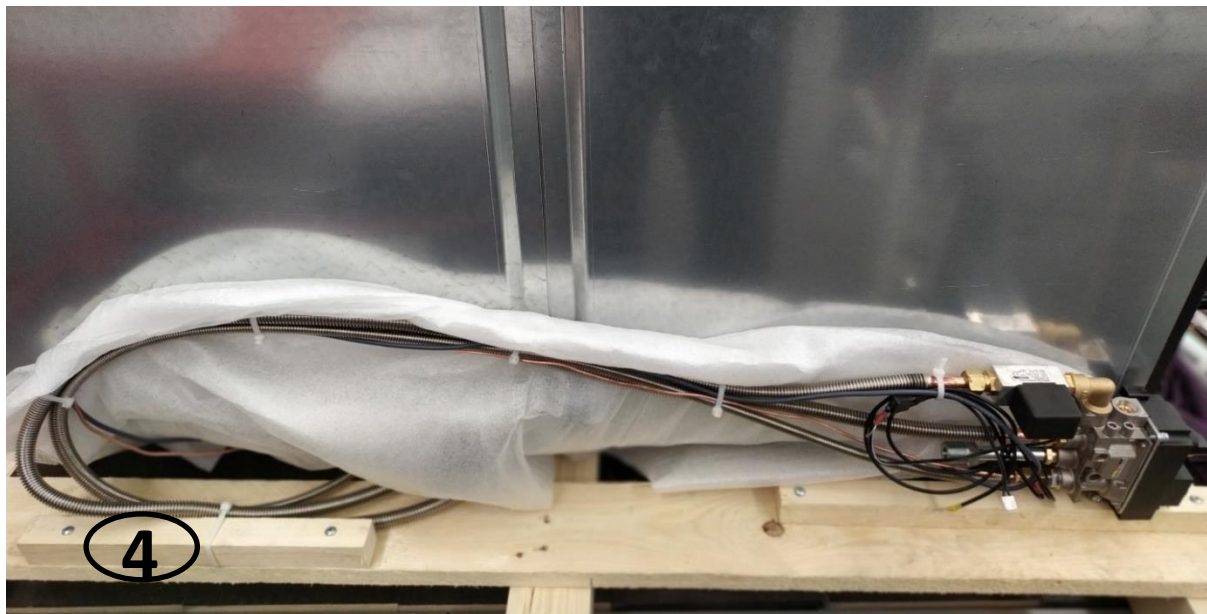

Obr. 6 A – zadní stěna krbové vložky na dřevěné paletě

Postup demontáže plynového ventilu:

- Demontujte šroub 1;
- Následně uvolněte 2 vruty č. 2 držící špalík k paletě;
- Poslední vrut č. 3 je přístupný po uvolnění špalíku a zajišťuje plynový ventil;
- Uvolněte plastovou stahovací pásku 4 jistící svazek kabelů a přívodní plynovou trubku k paletě.

DŮRAZNÉ UPOZORNĚNÍ

Při další manipulaci s krbovou vložkou je nutné zabránit poškození flexi potrubí a plynového ventilu.

ZABRAŇTE JAKÉMKOLIV ZNEČIŠTĚNÍ, MŮŽE POŠKODIT JEMNOU MECHANIKU PLYNOVÉHO VENTILU.

Pokud je již instalována ovládací skříň, potom plynový ventil umístěte dle obr. 35 na str. 38.

Následné odstraňování závad způsobených hrubým zacházením a nedodržením těchto důležitých upozornění, budou účtovány na vrub instalující firmě.

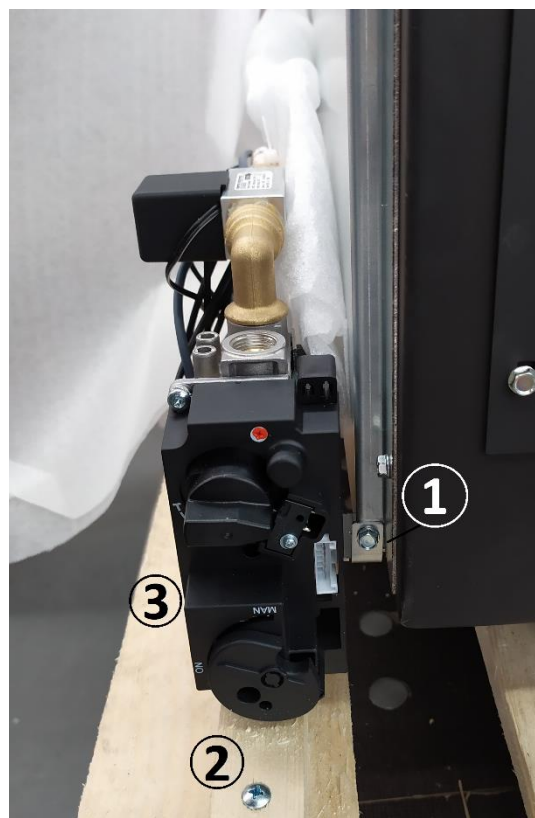

Obr. 6 B – přepravní uchycení plynového ventilu

Informace pro instalující firmu

Montáž odkouření

Plynová krbová vložka Noblesse je konstruována jako spotřebič kategorie „C“, tedy s uzavřeným oběhem spalovacího vzduchu a spalin. Pro řešení odvodu spalin a přívod spalovacího vzduchu je nezbytné použít originální potrubí výrobce (viz tab. 2 na str. 14).

⚠ Použití jiného, než originálního vzduchospalinového systému je zakázáno a znamená zánik záruk výrobce.

K rozvodu ohřátého vzduchu je možné použít pevné nebo flexibilní AL potrubí. Je nutné vzít na zřetel, že výstupní teplota ohřátého vzduchu může být až 280°C.

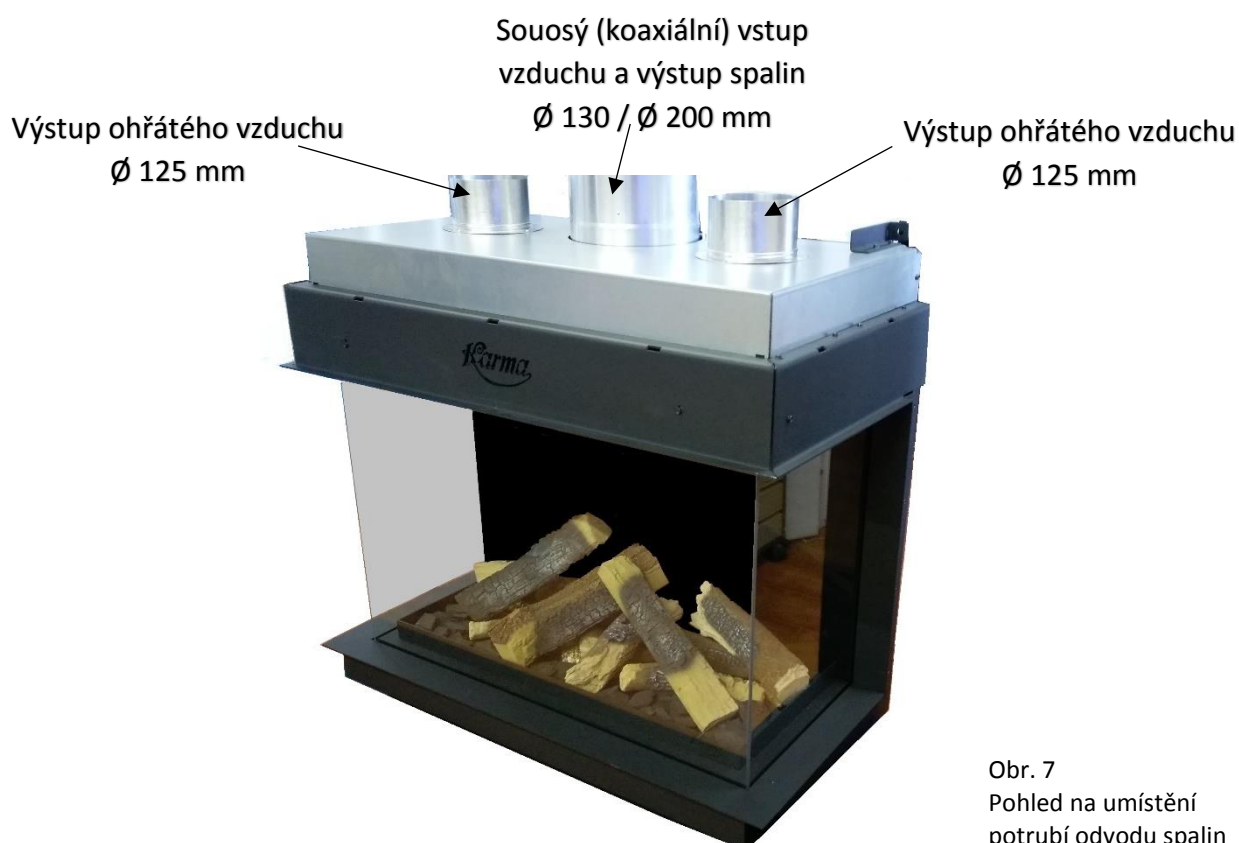

Obr. 7
Pohled na umístění
potrubí odvodu spalin

POKUD SI NEJSTE JISTÍ VYBRANOU APLIKACÍ, URČITĚ KONTAKTUJTE VÝROBCE!

⚠ V případě nedodržení zde uvedených aplikací a instrukcí, výrobce neručí za škody způsobené provozem krbových kamen a nelze uplatňovat záruky na výrobek či jednotlivé komponenty!

Informace pro instalující firmu

Tabulka jednotlivých disponibilních dílů odkouření pro tento typ krbové vložky:

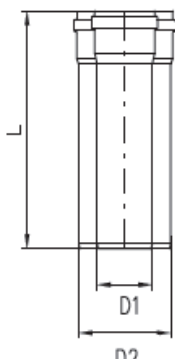
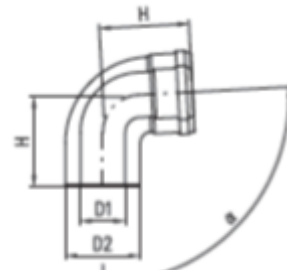
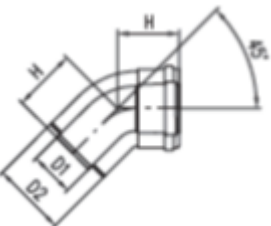
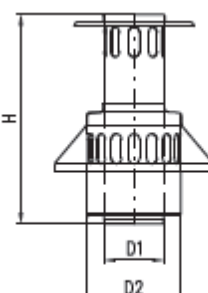
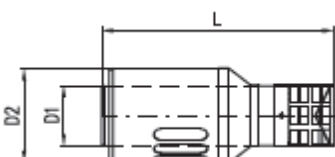

UPOZORNĚNÍ: ZASUNUTÍM DO HRDLA SE CELKOVÁ DÉLKA KAŽDÉHO DÍLU ZKRACUJE O 50 mm.

Trubka		Ø 130/200		
	L (mm)	Kód		
	250	102NF		
	500	105NF		
	1000	110NF		
	2000			
Koleno		90°		
	H (mm)	Kód		
	≈ 200	190NFO		
Koleno		45°		
	H (mm)	Kód		
	≈ 110	145NFO		
Střešní koncovka		Ø 130/200		
	H (mm)	Kód		
	275	521NFV		
Fasádní vyústění		Ø 130/200		
	L (mm)	Kód		
	360	521NFH		
	480	555NFH2		

Tabulka 2

Informace pro instalující firmu

Ustavení vestavné krbové vložky

- Před usazením kamen do finální polohy, osadte na volné pozice chybějící 2 ks výškově nastavitelných nožiček (obr. 3 B pozice 9 na str. 5) do rohů. Z továrny jsou již 2 nožičky osazené.
- Vložku zabudujte tak, aby obezdívka byla vzdálená minimálně 15 mm od zadní stěny plynové krbové vložky (viz obr. 9 na str. 22). Využijte také informace ze str. 15-21.
- V místech kontaktu krbové vložky s obezdívkou dodržujte dilatační spáru 3–5 mm, aby nedošlo k popraskání obezdívky.
- Pro plynovou krbovou vložku není nutné zajišťovat speciální přívod spalovacího vzduchu. Vzduch je přiváděn samostatným koaxiálním (souosým) potrubím z vnějšího prostředí.
- Pro odvod tepla z prostoru obezdívky doporučujeme vytvořit ventilační průduchy. Vhodné umístění průduchů je v dolní části pod kameny cca 100 mm nad podlahou a v horní části nad vložkou pod stropem.
- Připojit vložku ke vzduchospalinovému systému lze pouze potrubím dodávaným pouze výrobcem o rozměru 130/200 mm.
- Při instalaci je třeba počítat s přívodem plynu a el. proudem. Přípojka plynu je umístěna v samostatné krabici a ukončena vnějším závitem 1/2".

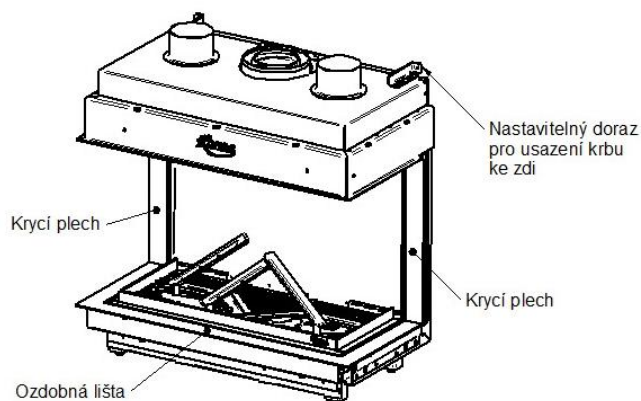

PŮDORYS

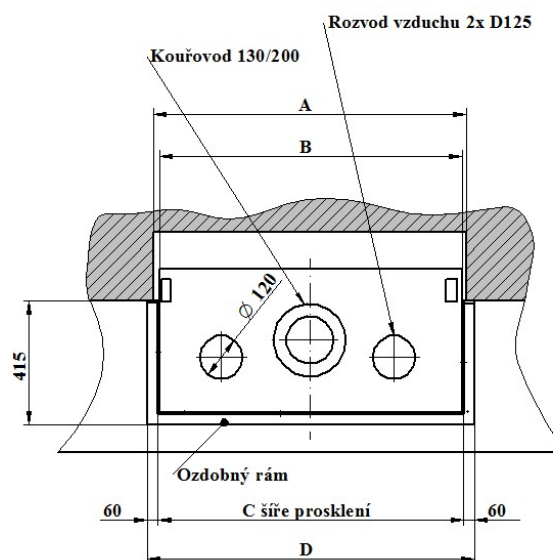

LEGENDA:

- A ... ROZMĚR OTVORU PRO KRB
 B ... ŠÍŘKA KRBU
 C ... ŠÍŘE PROSKLENÍ
 D ... ŠÍŘKA OZDOBNÉHO KRYTÍ

Obr. 8

- El přívod NENÍ SOUČÁSTÍ DODÁVKY. Je nezbytné jej řešit šňůrou o min. délce 2 m, jednotlivé žíly 3 x 1,5 opatřené dutinkami.
- V případě připojení el. proudu do pevného rozvodu, musí být osazený vypínač s minimální vzdáleností kontaktů alespoň 3 mm.
- Ozdobná lišta se instaluje až po obezdění kamen pouhým nasunutím a přišroubováním 4 ks příchytěk. Tím se překryje montážní otvor kamen.

DOPORUČENÍ:

Pro zlepšení cirkulace a využití tepla doporučujeme instalaci ventilačních otvorů, jak při podlaze, tak pod stropem.

Základní rozměrové údaje jednotlivých typů krbových kamen Noblesse:

Tabulka 3

Typ kamen Noblesse	A	B	C	D	Výška	Hloubka	Hmotnost
50	916	892	806	926	800	525	125 kg
50H	1076	1052	966	1086			140 kg
	--	--	--	--			

(Veškeré rozměry jsou v mm)

Informace pro instalující firmu

Ilustrační obrázky a doplňující důležité technické informace pro správnou instalaci krbové obezdívky pro krby třístranné LFR a rohové RF a LF naleznete v NÁVODU K MONTÁŽI, který se samostatně věnuje usazení a obezdění krbu.

NOBLESSE 50LFR

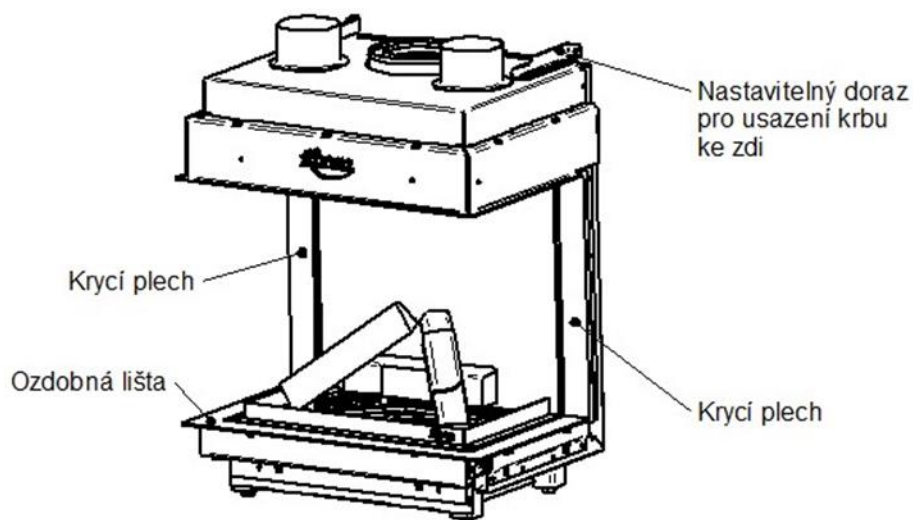
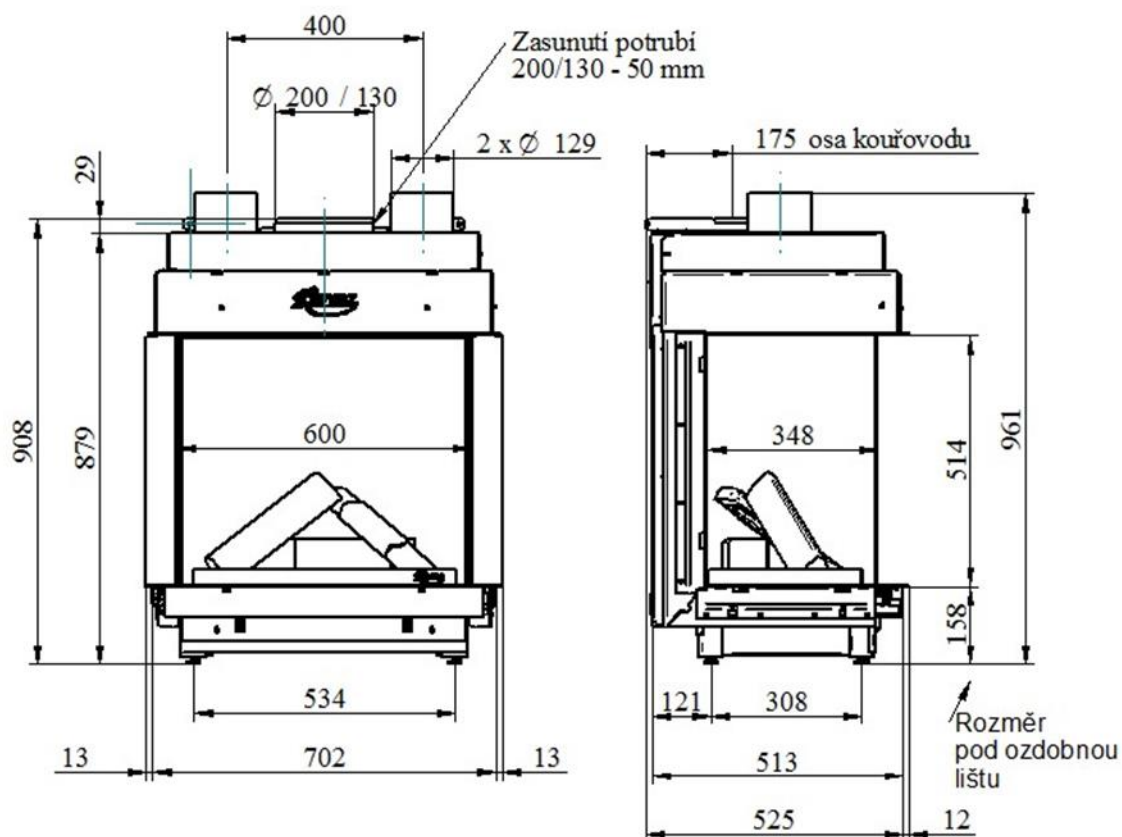

NOBLESSE 50RF

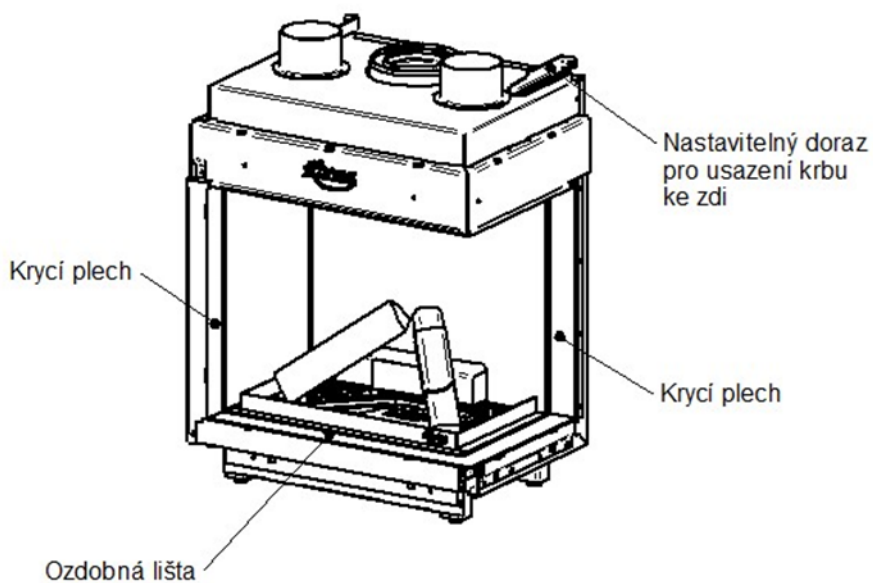
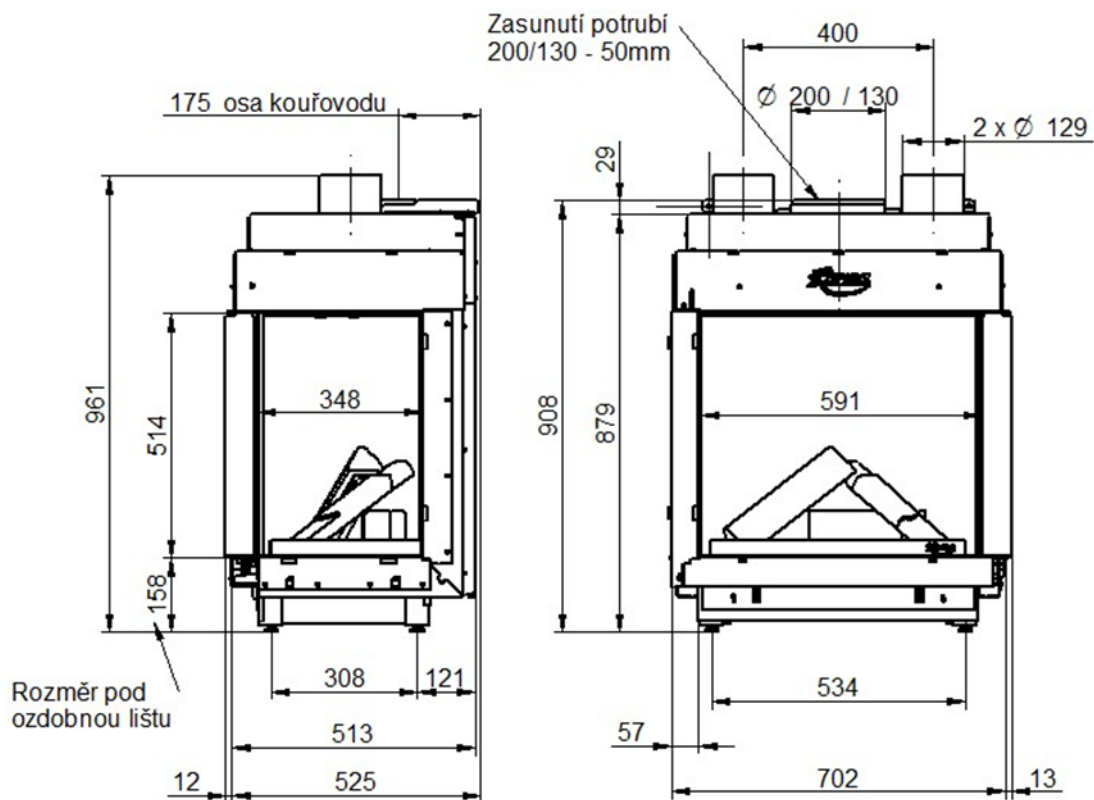

NOBLESSE 50LF

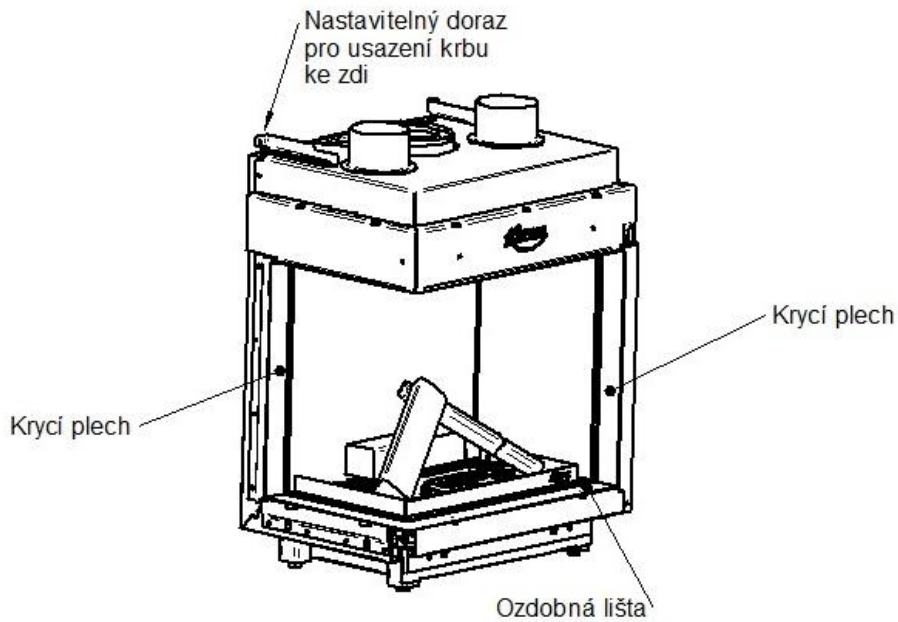
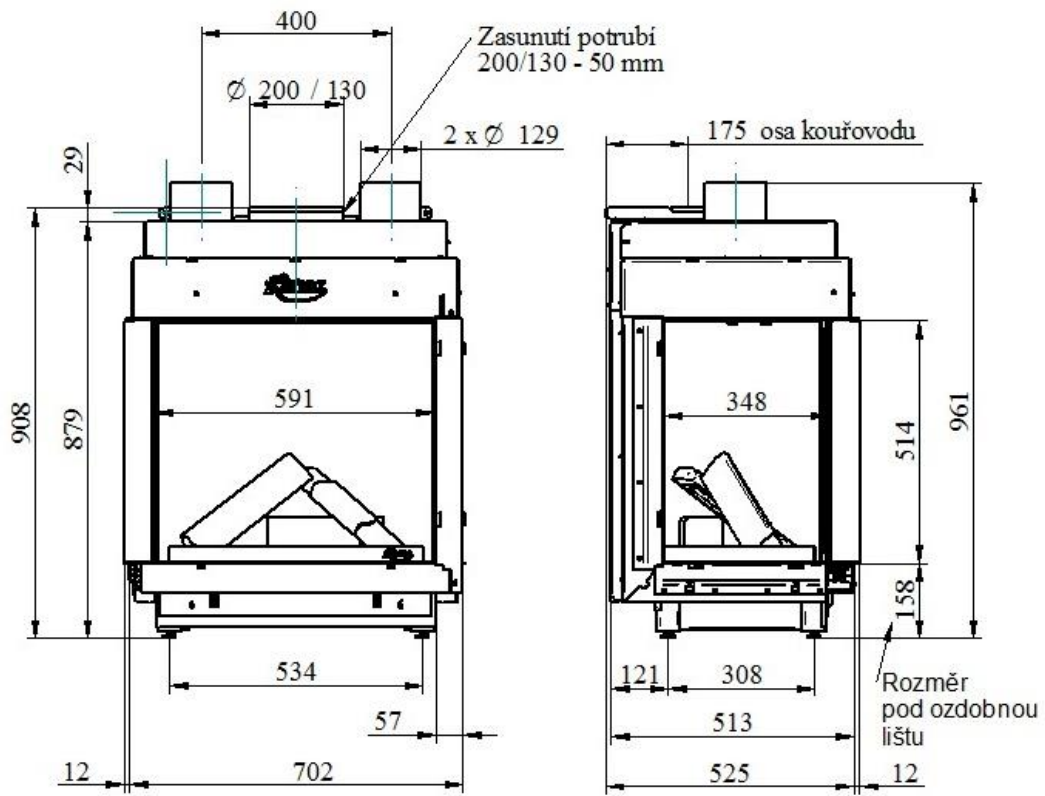

NOBLESSE 50H LFR

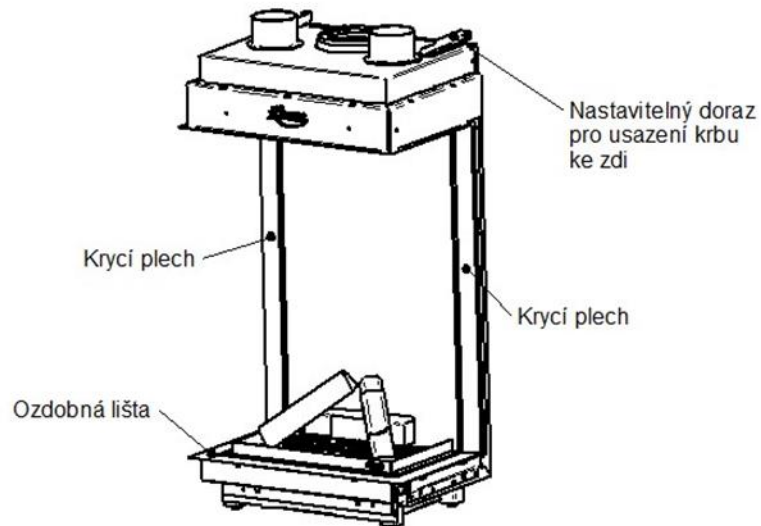
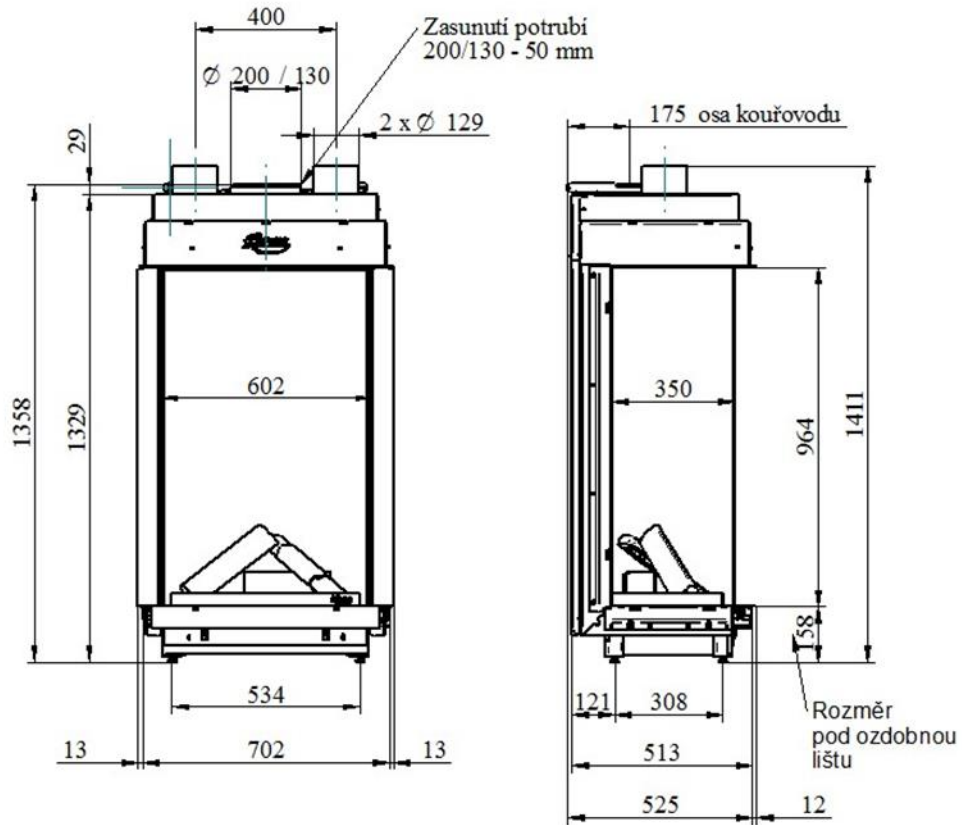

NOBLESSE 50H RF

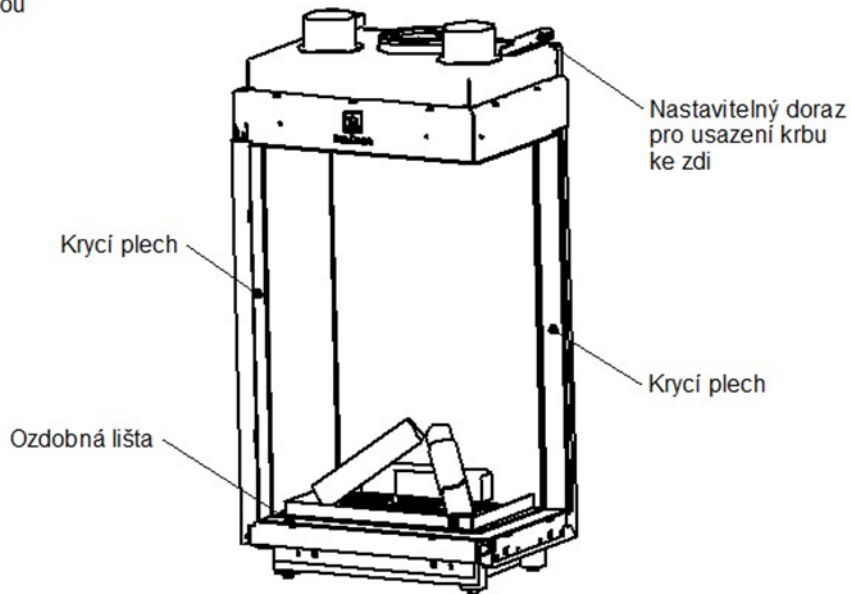
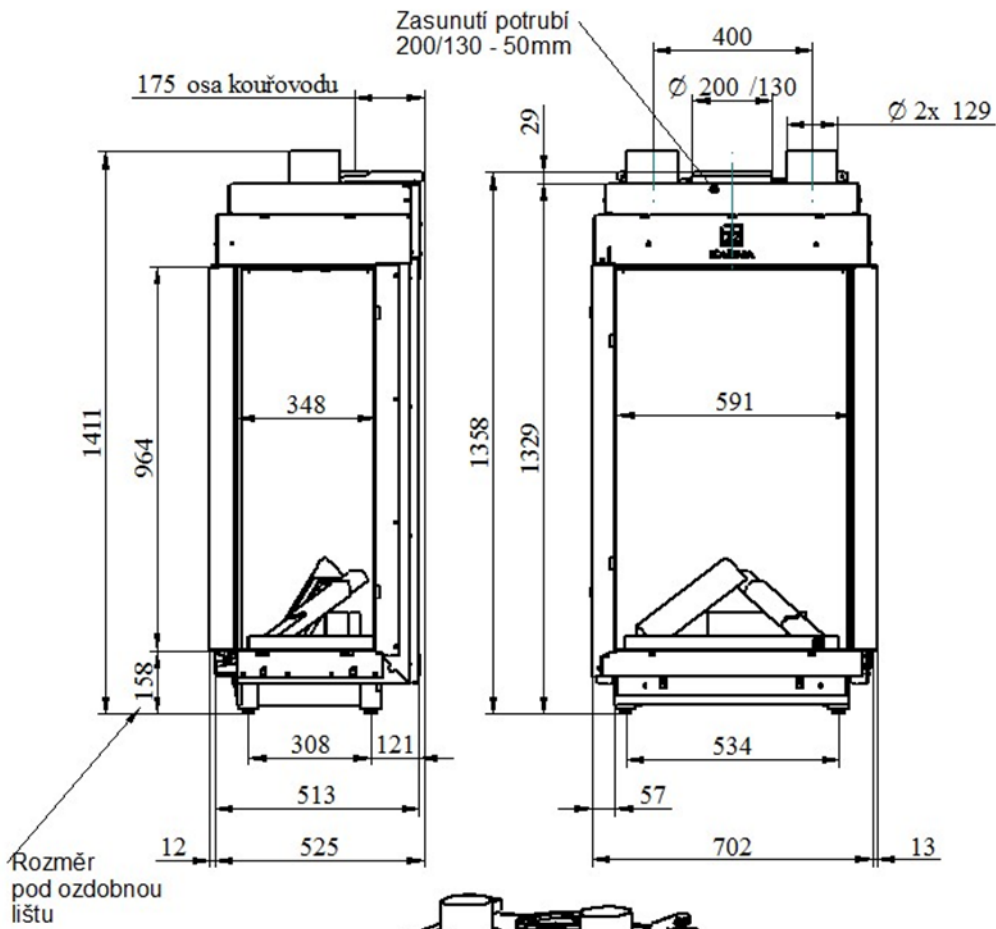

NOBLESSE 50H LF

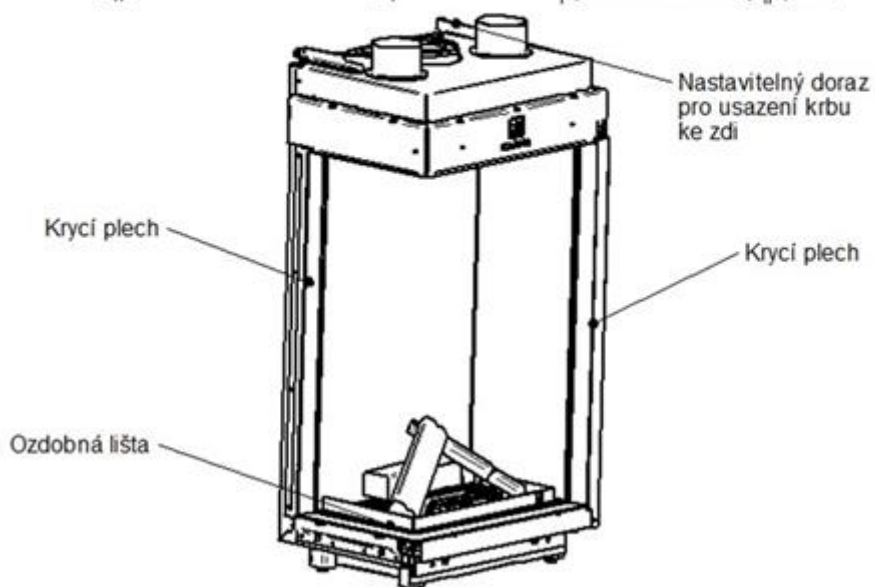
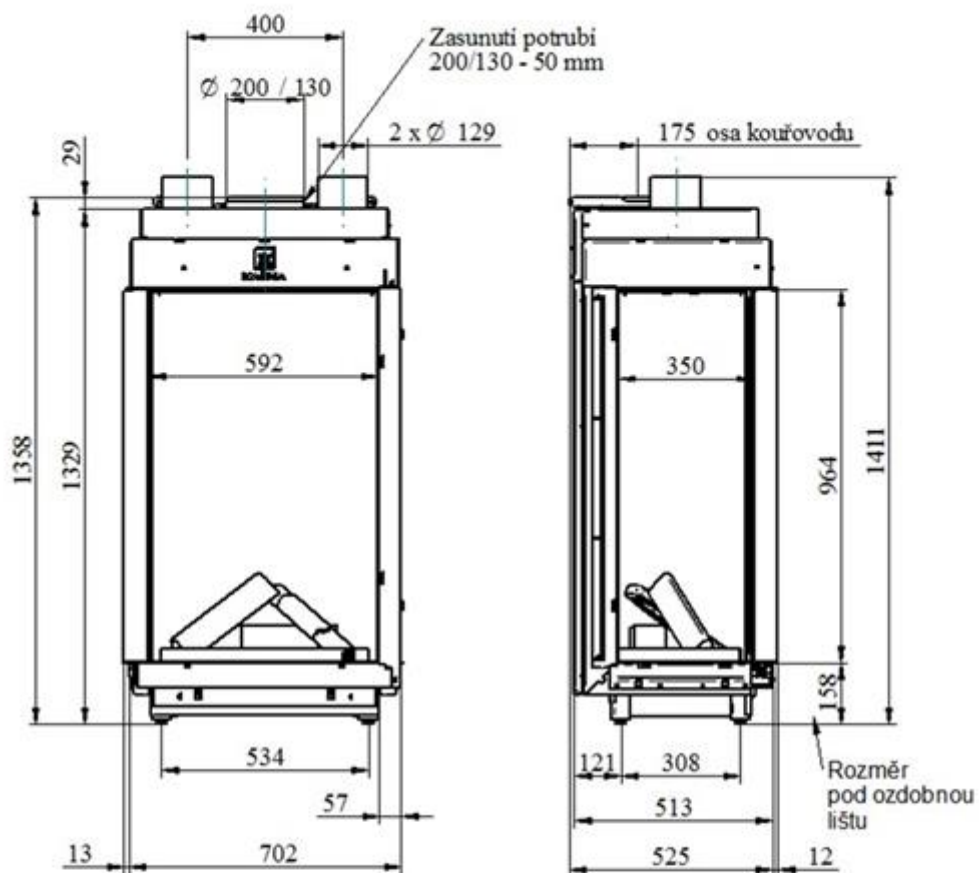

Informace pro instalující firmu

Montáž odkouření

Možnosti ve volbě směrů odkouření jsou na obrázku. Potrubí je nutné bezvýhradně použít originální dodávané výrobcem (viz přehled v tabulce 2 str. 14). Rozměry potrubí jsou \varnothing 130 pro odvod spalin a \varnothing 200 mm pro sání spalovacího vzduchu.

Zde jsou maximální délky a dovolené kombinace potrubí (více v tabulce 4 str. 24):

1. **VARIANTA 1:** 1x koleno 90°, max. počet 7 ks trubek dlouhých 1 m.
2. **VARIANTA 2:** 2x koleno 45°, max. počet 10 ks trubek dlouhých 1 m.
3. **VARIANTA 3:** bez kolen, max. počet 12 ks trubek dlouhých 1 m.
4. Společně kombinaci kolen **90°** a **45° NELZE POUŽÍT!**
5. Pro všechny aplikace společně platí **minimální délka potrubí nad přípojevacím hrdlem spotřebiče 0,5 m.**

POKUD SI NEJSTE JISTÍ VYBRANOU APLIKACÍ, URČITĚ KONTAKTUJTE TECHNICKÉ ODDĚLENÍ VÝROBCE!

- ⚠ V případě nedodržení zde uvedených aplikací a instrukcí, výrobce neručí za škody způsobené provozem krbové vložky a nelze uplatňovat záruky na výrobek či jednotlivé komponenty!**
- ⚠ DOKONČENÁ SPALINOVÁ CESTA MUSÍ BÝT OZNAČENA ŘÁDNĚ VYPLNĚNÝM ŠTÍTKEM DLE ČSN EN 1443**

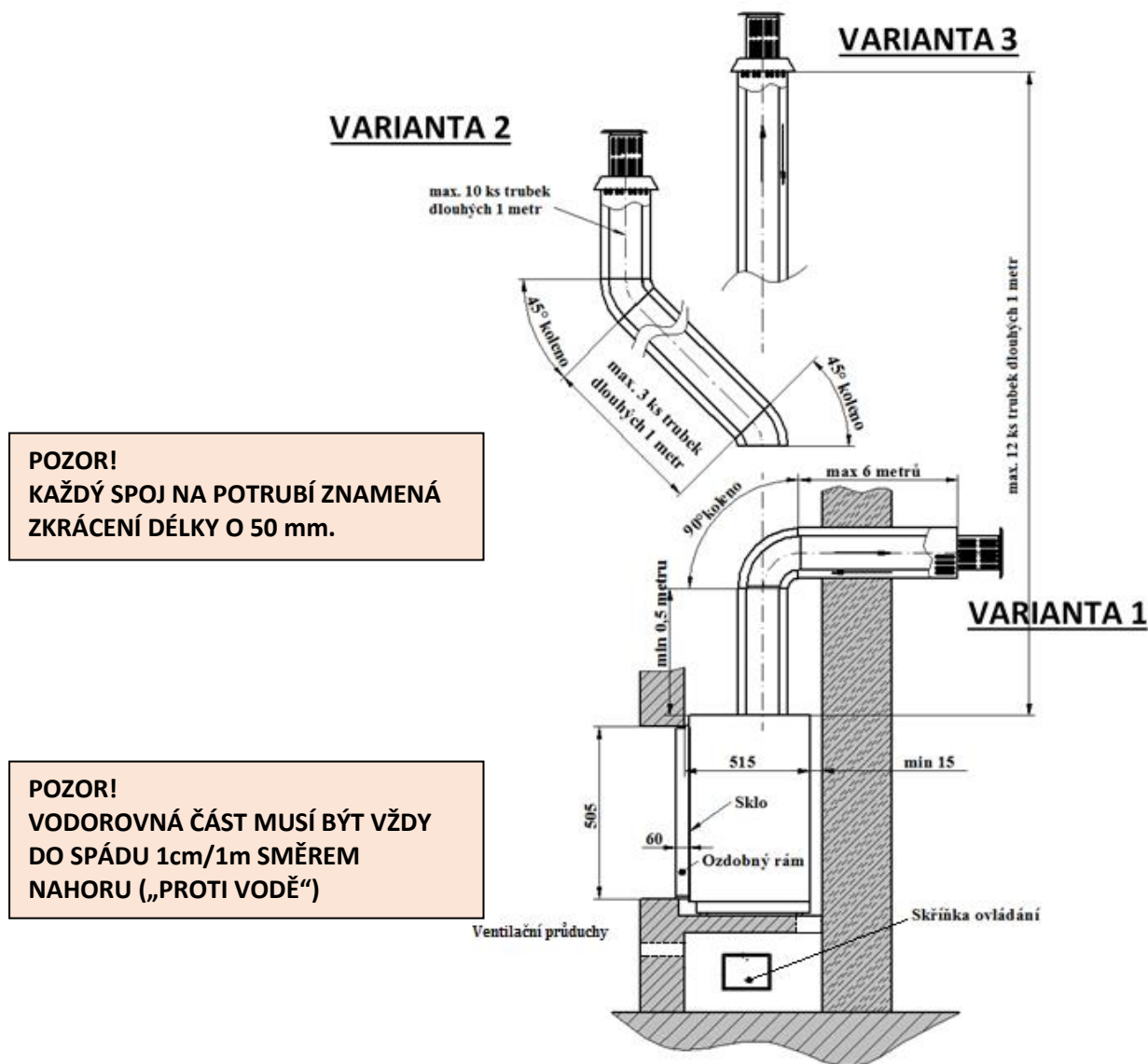

Obr. 9 Ukázka výrobcem povolených instalací odkouření

Obr. 9

Informace pro instalující firmu

DŮRAZNÉ UPOZORNĚNÍ! POKUD TATO TABULKA NEBUDE VYPLNĚNA, ZAŘÍZENÍ SE NESMÍ UVÉST DO PROVOZU

SOUPISKA POUŽITÉHO ODKOUŘENÍ:

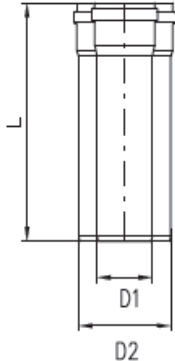
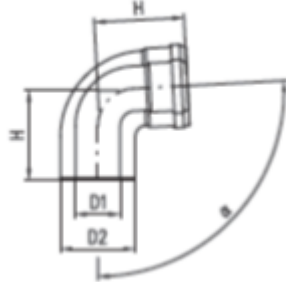
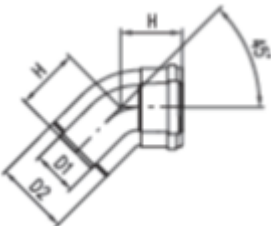
Trubka		Ø 130/200		
	L (mm)	Kusy		
	250			
	500			
	1000			
	2000			
Koleno		90°		
	H (mm)	Kusy		
	≈ 200			
Koleno		45°		
	H (mm)	Kusy		
	≈ 110			
Název firmy, která provedla instalaci odkouření:				
Datum a podpis odpovědné osoby:				

UPOZORNĚNÍ:

FIRMA INSTALUJÍCÍ SPALINOVOU CESTU MUSÍ ŘÁDNĚ VYPLNIT štítek spalinové cesty (vzor v příloze 2). Štítek musí být umístěn viditelně tak, aby případná inspekce mohla správně identifikovat zhotovitele a použitý materiál.

Informace pro servisní firmu



Veškeré operace a zásahy na spotřebiči uvedené v tomto dokumentu smí provádět pouze proškolený servisní technik s platným osvědčením od výrobce.

Pravidelnou kontrolou plynových krbových kamen odborným servisem docílíte bezpečného a ekonomického provozu. Z těchto důvodů doporučujeme pravidelnou preventivní kontrolu funkce a těsnosti všech dílů vedoucích plyn, jakož i odtahu spalin jedenkrát do roka v minimálním rozsahu uvedeném na str. 9 v odstavci „Důležitá upozornění“. Při servisních opravách je nutné používat výhradně originální náhradní díly. Jakékoliv neodborné zásahy či změny na všech částech spotřebiče mají za následek ztrátu záruky výrobce. Za případné škody způsobené provozem takového spotřebiče výrobce nenese žádnou odpovědnost.

Pokud je průhledové okno poškozené nebo vykazuje jakékoliv praskliny, nesmí být plynová krbová kamna uvedena do provozu! Nouzové opravy lepením či jiné neodborné zásahy jsou zakázány! Poškozené průhledové okno musí být vyměněné za nové a spalovací komora tím zcela uzavřena.

Sestavení a oživení krbových kamen

Následující kroky jsou určeny a smí je provádět pouze proškolený servisní technik s platným osvědčením od výrobce.



Stanovení odpovídající clonky a její instalace

Pro správnou funkci kamen a k zajištění parametrů optimálního spalování, je nezbytná montáž clonky.

JE ZAKÁZÁNO SPUSTIT TOPIDLO PŘED INSTALACÍ ODPOVÍDAJÍCÍ NEBO S NEVHODNOU VELIKOSTÍ CLONKY.

Součástí balení každých krbových kamen je clonka dle str. 5 obr. 3 B. Clonka se skládá z dvou dílů. Na hřebenu má vyražená římská čísla (I - V). Výběr optimální velikosti závisí na použité variantě odkouření, počtu kolen a směru odkouření. Proto je nezbytné zjistit ve skutečnosti použitou variantu odkouření, abyste dle níže uvedené tabulky 4 zvolili a nastavili optimální velikost clonky a následně a dle pokynů na str. 28 tuto nainstalovali.

VARIANTA ODKOUŘENÍ 1 - PŘES ZEĎ S 1x90° Tabulka 4

CELKOVÁ DÉLKA POTRUBÍ (SOUČET SVISLÉ A VODOROVNÉ ČÁSTI BEZ FASÁDNÍHO VYÚSTĚNÍ)		OZNAČENÍ HŘEBENE CLONKY
KOLENO 1 x 90°	POUŽITO do 3 ks 1 m TRUBEK	III (70)
	POUŽITO max. 5 ks 1 m TRUBEK	II (80)
	POUŽITO max. do 7 ks 1 m TRUBEK	I (90)

VARIANTA ODKOUŘENÍ 2 - SVISLE S 2x45°

CELKOVÁ DÉLKA POTRUBÍ (SOUČET SVISLÉ A ŠÍKMÉ ČÁSTI BEZ STŘEŠNÍ KONCOVKY)		OZNAČENÍ HŘEBENE CLONKY
KOLENO 2 x 45°	POUŽITO max. do 10 ks 1 m TRUBEK	V (55)
	POUŽITO max. do 5 ks 1 m TRUBEK	IV (65)

VARIANTA ODKOUŘENÍ 3 - SVISLE BEZ KOLEN

CELKOVÁ DÉLKA POTRUBÍ (BEZ STŘEŠNÍ KONCOVKY)		OZNAČENÍ HŘEBENE CLONKY
bez kolena	POUŽITO max. do 12 ks 1 m TRUBEK	V (55)
	POUŽITO max. do 5 ks 1 m TRUBEK	IV (65)

Informace pro servisní firmu

Postup sestavení hořáku – vyhrazeno pouze servisním pracovníkům Karma Český Brod a.s.

Originální balení krbových kamen je bez instalovaných imitací dřeva a zásypu granulemi vermikulitu. Nyní je nutné sestavit hořák v následujících krocích. Prosíme, určitě dodržte zde uvedený postup v zájmu bezpečného a kvalitního provozu.

1. Demontáž skla

- a) Nejprve vysuňte „U“ krycí lištu (dle obrázku) pohybem ve směru šipek „k sobě“.



Obr. 10

- b) Nyní odstraňte obě boční krycí lišty (u typu PRAVO nebo LEVOSTRANNÉHO je pouze 1 ks). Na obrázku je vidět v detailu drážka, ve které je boční lišta zasunutá. Lištu přizvedněte nahoru ve směru šipky a na doraz. Tím se Vám umožní lištu vyklopit a vysunout z drážky. Nyní lze lištu odebrat.

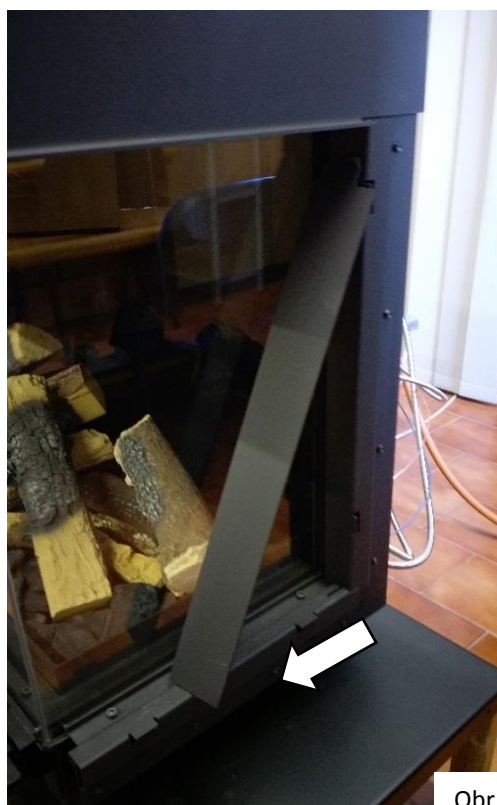
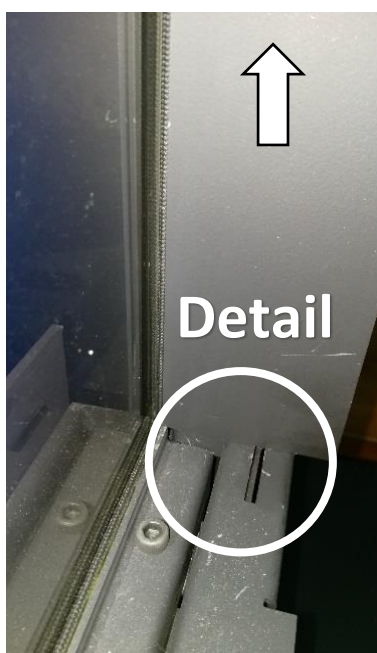

Obr. 11

Informace pro servisní firmu

- c) Povolte, ale nevyšroubujte úplně 3x imbusové šrouby v horní hraně (viz obrázek). Stejně imbusové šrouby v dolní hraně (viz obr.14), povolte je a zcela odeberte, protože by Vám překážely při vyjmutí skla.



Obr.12



Obr. 13

Tento obrázek zobrazuje uvolněnou lištu, kterou je nutné odebrat, aby bylo čelní sklo přístupné.



Obr. 14

Pro další manipulaci se sklem vždy používejte bavlněné rukavice!

- d) Nyní je nutné sklo posunout o cca 20–30 mm vpravo nebo vlevo, aby vznikla mezera (viz šipky na obr.15) pro uchopení do prstů.



Obr. 15

Informace pro servisní firmu

- e) Na tomto obrázku je vidět způsob uchopení skla. Použijte bavlněné rukavice!
Ve směru šipky č. **1** zatlačte sklo nahoru na úplný doraz a spodní hranu vyklopte ve směru šipky č. **2** k sobě.

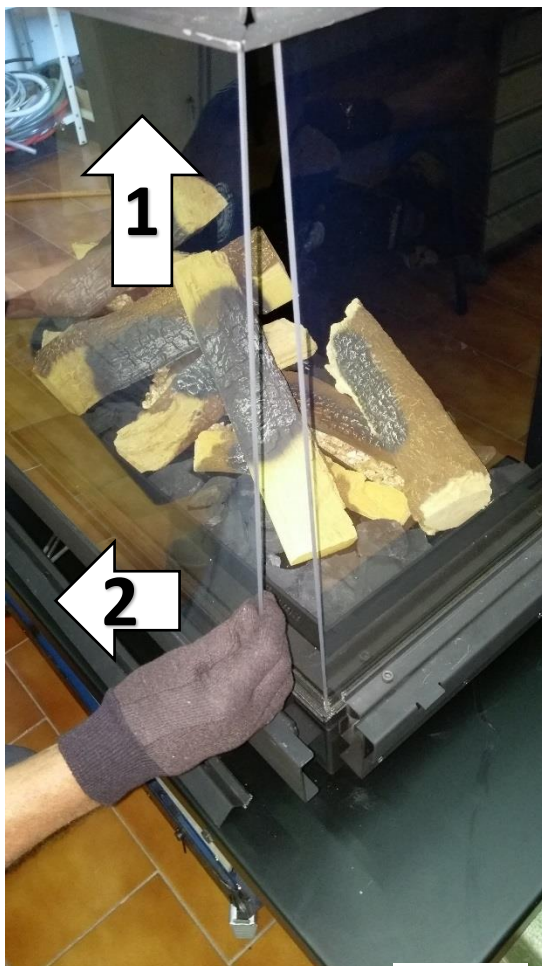

Obr. 16

Jakmile bude spodní hrana skla mimo ocelový profil, můžete jej pohybem ve směru šipky č. **3** vysunout dolů a odebrat.



Obr. 17

Informace pro servisní firmu

2. Dalším krokem je instalace odpovídající clonky (výběr správného rozměru dle tabulky č. 4 na str. 24.

⚠ POZOR NA SPRÁVNÉ STANOVENÍ ROZMĚRU CLONKY S OHLEDEM NA SKUTEČNĚ INSTALOVANÉ ODKOURENÍ! TATO VOLBA ZÁSADNĚ OVLIVŇUJE SPRÁVNÝ A BEZPEČNÝ PROVOZ KRBOVÝCH KAMEN. ŠKODY NA ZAŘÍZENÍ ČI PŘÍPADNĚ ÚJMY NA ZDRAVÍ OSOB ZPŮSOBENÉ NESPRÁVNOU VOLBOU CLONKY JSOU PLNĚ V ODPOVĚDNOSTI SERVISNÍ FIRMY A NEJSOU KRYTY ZÁKONNOU ZÁRUKOU VÝROBCE!

Postup instalace clonky:

a) Demontujte krycí plech clonky **1** povolením 2 ks šroubů **2** „na stropě“ uvnitř spalovací komory.

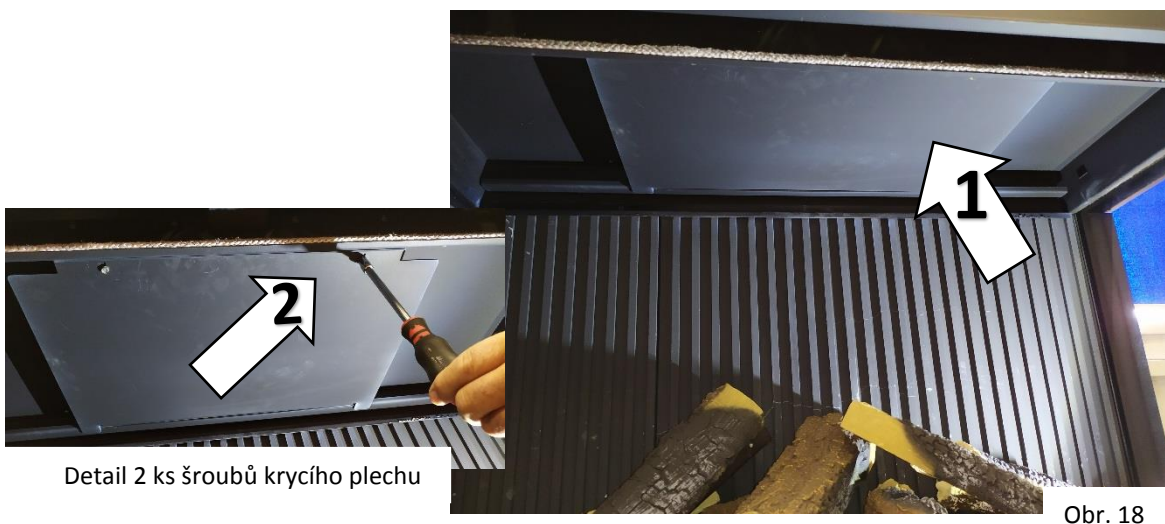

Detail 2 ks šroubů krycího plechu

Obr. 18

b) Clonka musí být nastavená dle tabulky 4 na str. 24.

Na obrázku šipka **3** ukazuje správnou pozici clonky a její uchycení (pohled směrem „do stropu“ komory).



DETAIL

Obr. 19

Detail **3A** - usazení clonky až k zadnímu profilu „nadoraz“ a zajištění dvěma samořeznými šrouby **4**.

c) Nainstalujte zpět krycí plech clonky **1** a zajištěte dvěma samořeznými šrouby **2**.

Informace pro servisní firmu

3. Zасыпání hořáku vermikulitem

Na straně 5 na obrázku vidět sáček se zásypem hořáku (1), jedná se o vermikulit. Použijte jej (dle obr. 20), k úplnému zaplnění profilu hořáku. **Pozor na čistotu zapalovacího hořáku a elektrody!**



Obr. 20

4. Usazení imitací dřeva

Přehled použitých dílů a jejich očíslování je vidět na str. 5 (číslování bude totožné s následujícími texty).

a) Imitace č. 3

Pro správnou orientaci – šipka označuje „suk“ a jeho správnou polohu! Pro správné usazení imitace dbejte na přesné usazení na ocelový nosník.

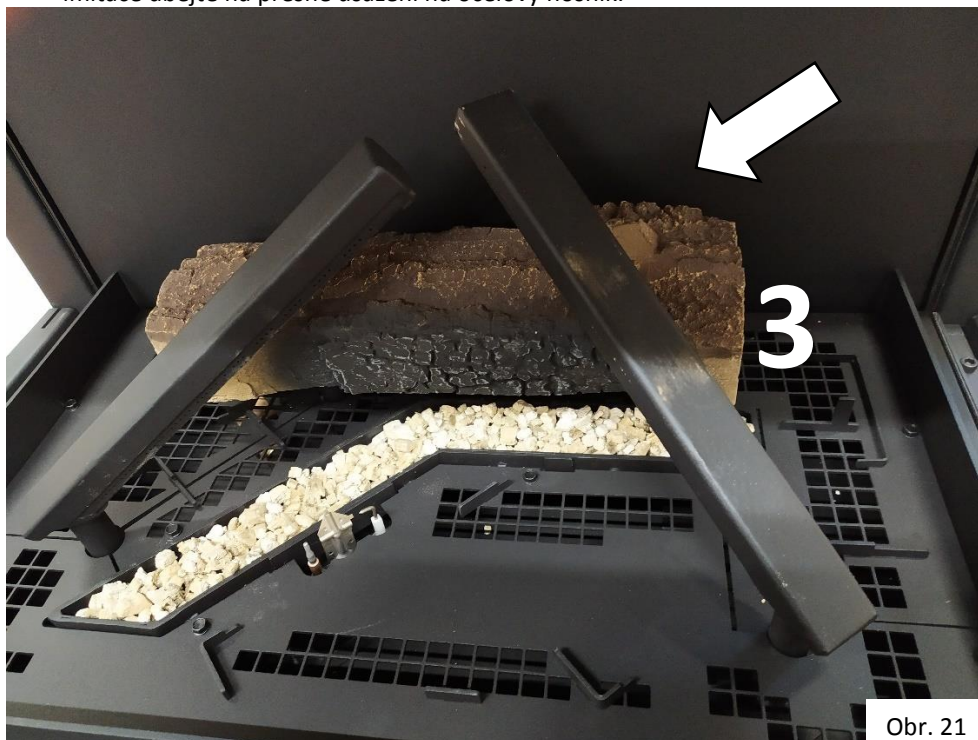

Obr. 21

Informace pro servisní firmu

b) Imitace č. 8

U tohoto dílu je důležité přesné umístění do příslušných dorazů. Prstem se ukazuje pozice předního dorazu, který je velmi důležitý pro tuto imitaci.

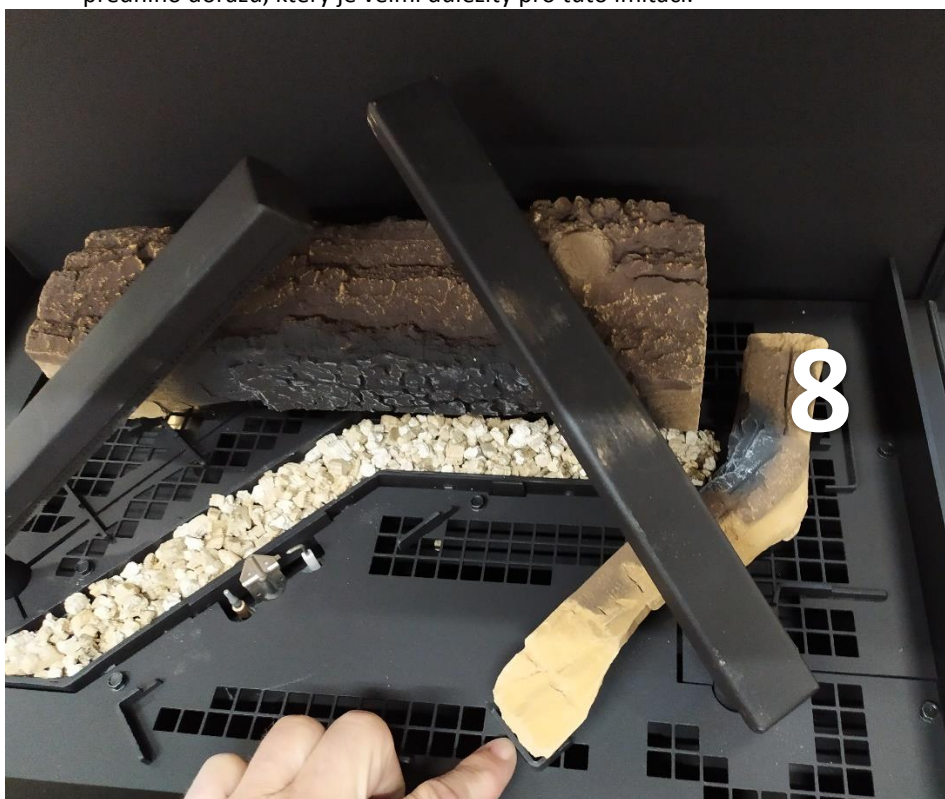

Obr. 22

Informace pro servisní firmu

c) Imitace č. 7

U tohoto dílu je důležitý přední doraz, vzdálenost od imitace č. 8 – ukazuje šipka.



Obr. 23

Boční pohled na imitaci č.7.

Detail ukazuje zásadní podmínku správného usazení a její vzdálenost od zapalovacího hořáku. Pozor, musí zůstat VŽDY volný.



Obr. 24

Informace pro servisní firmu

d) Imitace dřevěných uhlíků

V tomto okamžiku je výhodně uložit plátky – chipsy (viz obr. na str.5 – dva plastové sáčky č. 2 na obr. 3 A). Doporučujeme použít a na ocelový povrch krbu rozložit všechny dodané plátky. Jedná se o designový prvek, který má zakrýt čtvercové otvory na sítích mezi imitacemi.



Obr. 25

UPOZORNĚNÍ!

POLOHA A ROZMÍSTĚNÍ PLOCHÝCH OBLÁZKŮ NEMÁ VLIV NA VÝKON, ÚČINNOST ANI EMISNÍ HODNOTY SAMOTNÉHO PROCESU SPALOVÁNÍ. V TOMTO PŘÍPADĚ SE JEDNÁ POUZE O VIZUÁLNÍ VYLEPŠENÍ VZHLEDU SPALOVACÍ KOMORY. PROTO PŘI ROZMÍSTĚNÍ DBEJTE NA DŮKLADNÉM ZAKRYTÍ A POKRYTÍ VŠECH KOVOVÝCH ČÁSTÍ HOŘÁKU TAK, ABY TYTO DÍLY NEBYLO VIDĚT.

Informace pro servisní firmu

e) Imitace č. 6

Důležité je usadit díl pod levý nosník, ve vzdálenosti 4 cm od pravého ocelového nosníku.



Obr. 26

Spodní konec imitace č.6 je položený na osazení imitace č.8.



Obr. 27

Informace pro servisní firmu

f) Imitace č. 4 a 5

Usazení dvou posledních imitací č.4 (vpravo) a č.5 (vlevo) je pomocí ocelových nosníků. Pro správnou orientaci imitace č.4 si všimněte, že delší neopálená část směřuje dolů. Imitace č.5 směřuje opálenou částí směrem k pozorovateli, tedy k Vám.



Obr. 28

Toto je zároveň poslední krok v kompletaci topeniště krbu.

Nyní proveďte vizuální kontrolu všech osazených dílů, aby jejich pozice odpovídala zobrazení na zde uvedené poslední fotografii.

Je důležité mít na paměti, že jakákoliv odchylka od výrobcem dané pozice může znamenat komplikace při provozu!

Informace pro servisní firmu

5. Kompletace skla – zpětná montáž

- a) Nasaďte sklo do horní drážky úplně nadoraz pod úhlem vyklopení tak, jak vidíte na obrázku.
- b) Při zachování mezery cca 20-30 mm (viz šipky) zasuňte sklo do dolní drážky. Nyní je možné čelní sklo posunout tak, aby nikde nezůstala spára a tím spalovací komoru zcela uzavřít.



Obr. 29



Obr. 30

- c) Osadte zpět čelní lištu a našroubujte 3x imbusové šrouby.



Obr. 31

Nyní můžete, **zlehka** utáhnout všech šest imbusových šroubů na horní a dolní liště.

UPOZORŇUJEME, ŽE VÝŠE UVEDENÝ POSTUP SE MŮŽE V DETAILECH LIŠIT PODLE PROVEDENÍ KRBU (levostranné, pravostranné, třístranné).

Informace pro servisní firmu

- d) Osadte boční krycí lištu.

Upozorňujeme, že toto vyobrazení se může lišit v závislosti na variantě krbu (TŘÍSTRANNÉ, PRAVO ČI LEVOSTRANNÉ provedení).



Obr. 32

- e) Krycí „U“ lišta je posledním dílem při zpětné montáži čelního skla



Obr. 33

TENTO POSTUP JE SCHODNÝ PRO VŠECHNY KRBY TYPU NOBLESSE!

Informace pro servisní firmu

Čištění průhledového okna

Jelikož vzduch potřebný ke spalování obsahuje drobné částičky prachu a nečistot, tyto se mohou usazovat na průhledovém okně. Tento jev je velmi zřetelný v případě, kdy jsou krbová kamna během noci vypnutá, ochladí se a následujícího dne se znovu zapálí. Přerušovaným provozem dochází ke krátkodobé kondenzaci a vzniku bílého povlaku na vnitřní straně průhledového okna, který je třeba pravidelně, alespoň 1 x za rok, odstraňovat. K tomu je vhodné použít čisticí prostředky na nerezové nebo sklokeramické materiály. Tuto operaci svěřte odbornému servisu v rámci každoroční povinné prohlídky plynového spotřebiče.

Demontáž okna krbových kamen

Pro demontáž postupujte dle pokynů na stranách 25–27.

Zpětnou montáží skla se zabývají pokyny na stránkách 35–36. Prosíme, dodržujte zde uvedené pokyny v zájmu bezpečného a kvalitního provozu.



Nastavení plynu

- Plynová krbová kamna jsou nastavena na optimální parametry již přímo ve výrobním závodě. Další úpravy, regulace tlaku plynu či jakékoliv zásahy do plynové armatury jsou zakázané!
- Před uvedením do provozu musí servisní technik přezkontrolovat údaje na přístrojovém štítku zařízení, zda odpovídají místní plynové přípojce (druh plynu, přetlak plynu). Pokud údaje na štítku nesouhlasí s podmínkami v místě instalace, nesmí být zařízení spuštěné do provozu.



Pokyny pro připojení

- Krbová kamna smí být provozovaná výhradně na zemní plyn (G20). V exportním provedení je možné použít plyn G25 (viz tabulka 5 technických parametrů na str. 44).
- Přestavba je zakázána na jiný druh plynu, než je zde uvedený!
- Je-li přetlak připojeného plynu na vstupu do spotřebiče vyšší nebo nižší oproti hodnotě výrobcem předepsané, nesmí být zařízení uvedeno do provozu!
- Úkony spojené s případnou změnou druhu plynu jsou vyhrazeny pouze pro autorizované techniky.

Dálkový ovladač typ B6R (10místný displej)



Obr. 34

- Detaily k dálkovému ovladači naleznete na str. 6.
- Barevné provedení nemusí odpovídat skutečnosti a je výhradně volbou výrobce.

Informace pro servisní firmu

Rozvodná skříňka elektro a plynoinstalace – konečné osazení

Připojení elektřiny a plynu je řešeno v samostatné krabici, která se instaluje mimo samotná kamna do vzdálenosti, kterou umožňují výrobcem dodávaná plynová potrubí (cca 0,8 m). Rozvodná skříňka obsahuje tyto komponenty:

Vyobrazení skříňky elektroinstalace

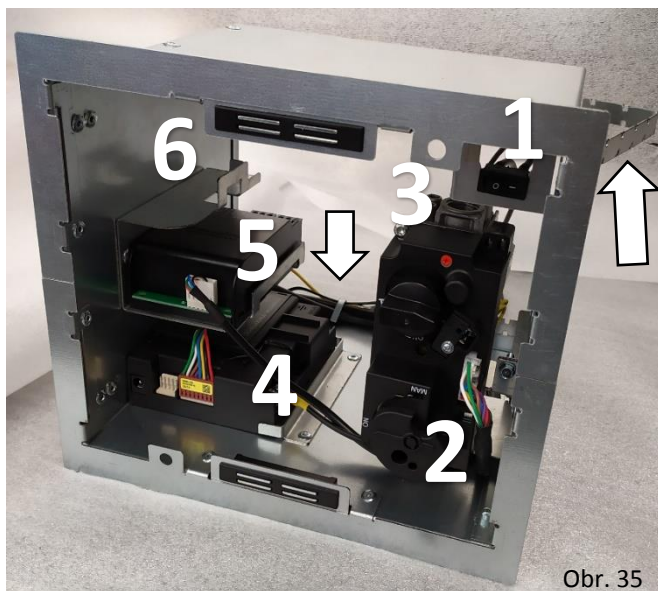

Obr. 35

Skříňka elektro a plynoinstalace

LEGENDA K OBR. 35 a 36

- 1 Hlavní vypínač
- 2 Plynový ventil Mertik
- 3 Uzavírací ventil (solenoid I)
- *3B Solenoidový ventil II (pokud je součástí)
- 4 Elektronika
- 5 Trafo I
- *5B Trafo II (pokud je součástí)
- 6 WIFI modul (mimořádná výbava na zvláštní objednávku)
- *7 Zpoždovač (pokud je součástí)

POLOŽKY OZNAČENÉ * JSOU DOČASNOU ÚPRAVOU VÝROBCE.

Šipka na boku krabice označuje fixační pásy (po obou stranách) pro snadné ukotvení krabice do zdíva. Šipka uvnitř krabice vyznačuje kovové pásy pro ukotvení kabelů.

Schéma zapojení elektroinstalace

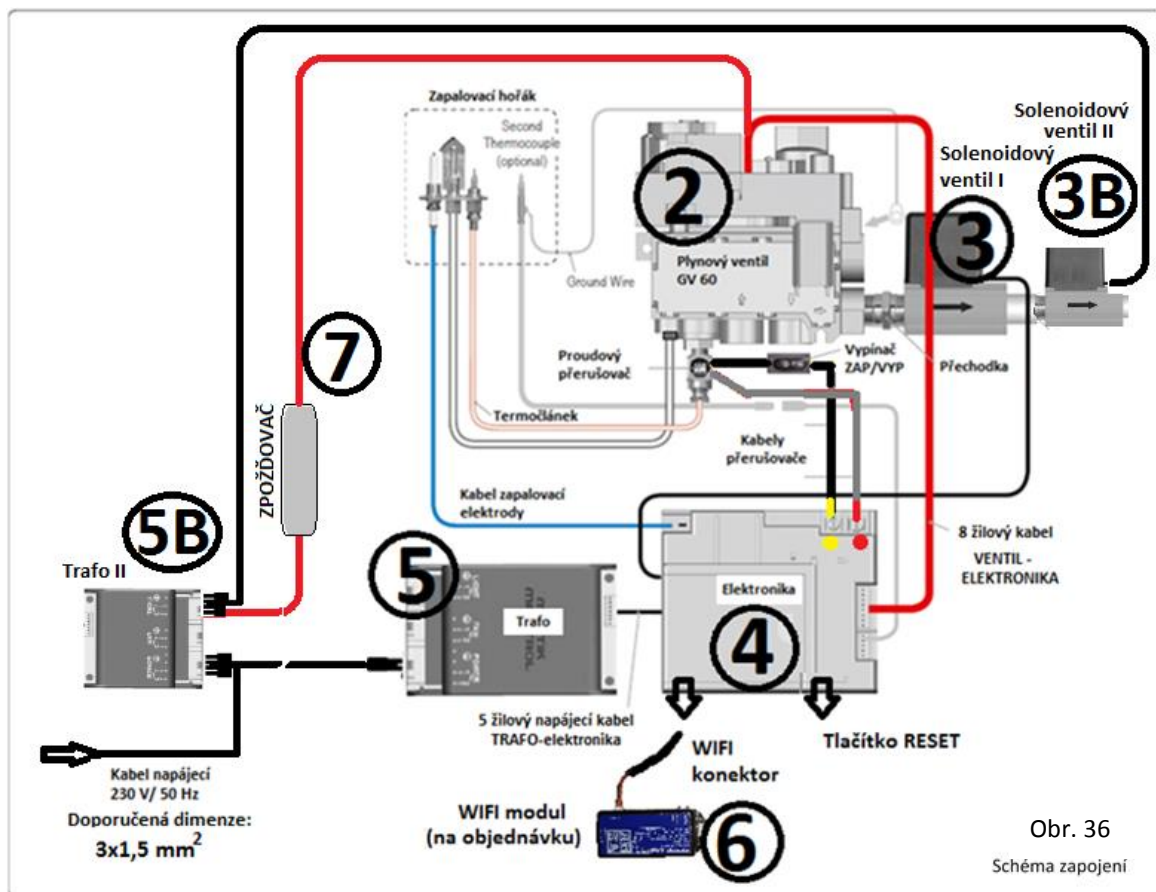

Obr. 36

Schéma zapojení

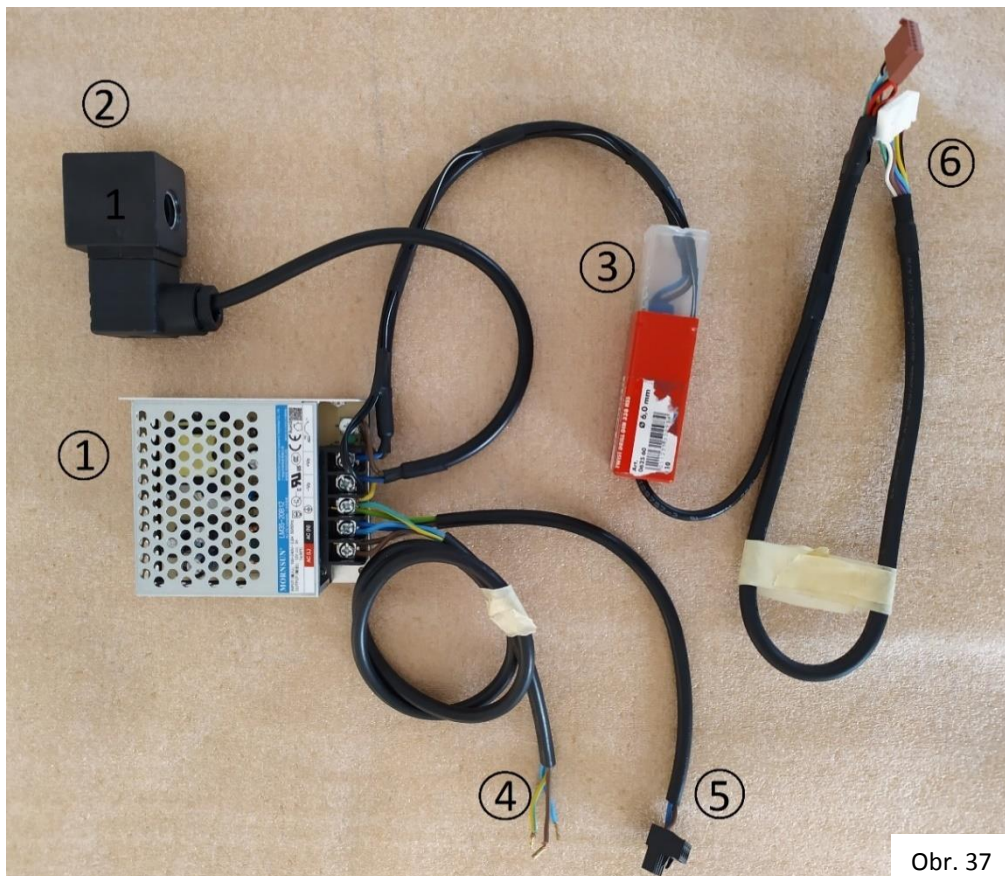
Vyobrazení propojovací kabeláže a propojení trafo II (pokud je součástí dodávky-dočasné řešení)

Obr. 37

Legenda k obrázku:

- Pozice 1 ... Trafo II
 2 ... Cívka solenoidu II
 3 ... Zpoždovač (adjustace: ve směru HODIN se zkracuje zpoždění startu 3D hořáků)
 4 ... Přívodní kabel s dutinkami
 5 ... Napájecí kabel Trafo I
 6 ... Kabel propojení elektroniky a plynového ventilu

Postup propojení této dočasné úpravy:

1. El. přívod 230V připojte na kabel **4** TRAFU II.
2. Z ventilu solenoidu II (detail 3B na obr. 36) odpojte cívku a připojte ji na patici 2 obr. 37 a následně vraťte cívku na VENTIL II (3B).
3. Plynový ventil osadte do skříňky elektro a plynoinstalace (str. 40 obr. 38) a zajistěte šroubkem. **Důrazně upozorňujeme na citlivý přístup zvláště k trubičce termočlánku!**
4. TRAFU II (poz. 1) vložte do držáku ve skříňce (držák uprostřed stropní části krabičky).
5. Propojte jednotlivé kabely mezi PLYNOVÝM VENTILEM, ELEKTRIKOU, TRAFEM I a WIFI dle obr. 36 na str. 38.
6. Osadte **ELEKTRIKU** do pozice 4, **TRAFU I** do poz.5, **Hlavní VYPÍNAČ** do poz.1 a **WIFI** (pokud je součástí) dle obr. 35 na str. 38) a vše znovu překontrolujte.
7. Nyní můžete zapnout přívod elektřiny.

Pokud se vše podařilo správně propojit, do 5vteřin se trvale rozsvítí zelená LED indikace na ELEKTRONICE. V opačném případě je nutné celý postup zopakovat až do odstranění problému.

Informace pro servisní firmu

Osazení rozvodné skříňky jednotlivými komponenty:

1. Plynový ventil **2** usadíte do drážky (viz šipka) a zajistíte šroubem.

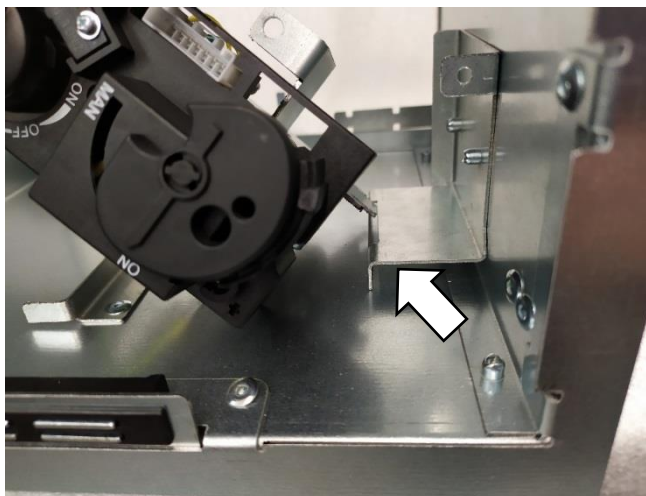

Obr. 38

2. Propojte všechny komponenty dle schématu na straně 38 a obr.36. Pozor na správné osazení vodičů z přerušovače označené šipkou – dodržte barvy vodičů a svorek.

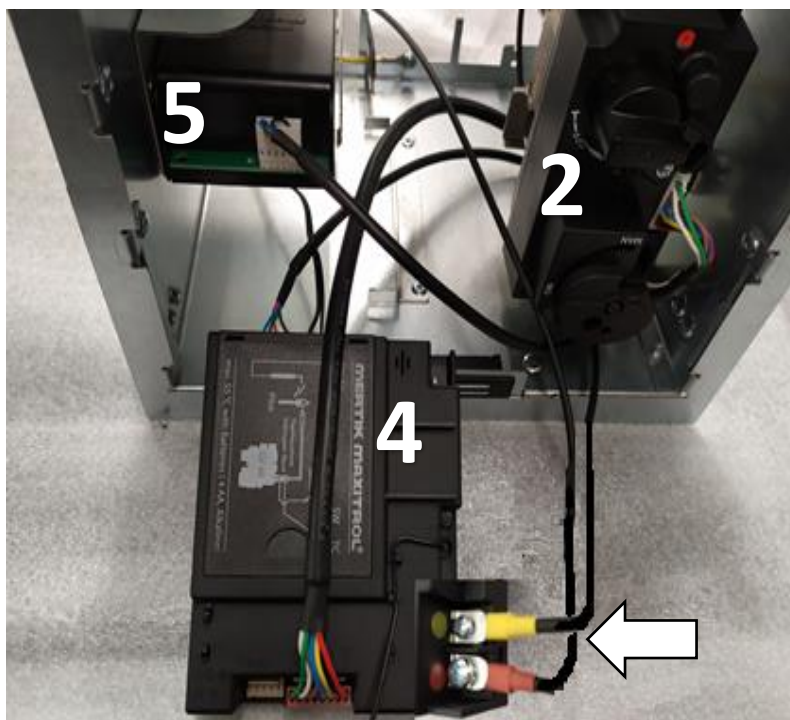

Obr. 39

Informace pro servisní firmu

3. Připojení **přívodu plynu 6** a **přívodu elektřiny 7**.

Zvýšenou pozornost věnujte délce uvedených přívodů do ovládací skříňky. S ohledem na možnost snadné manipulace při napojení a následném servisu plynového ventilu **2** a trafa **5**, je nutné zvolit délky přívodů s rezervou.

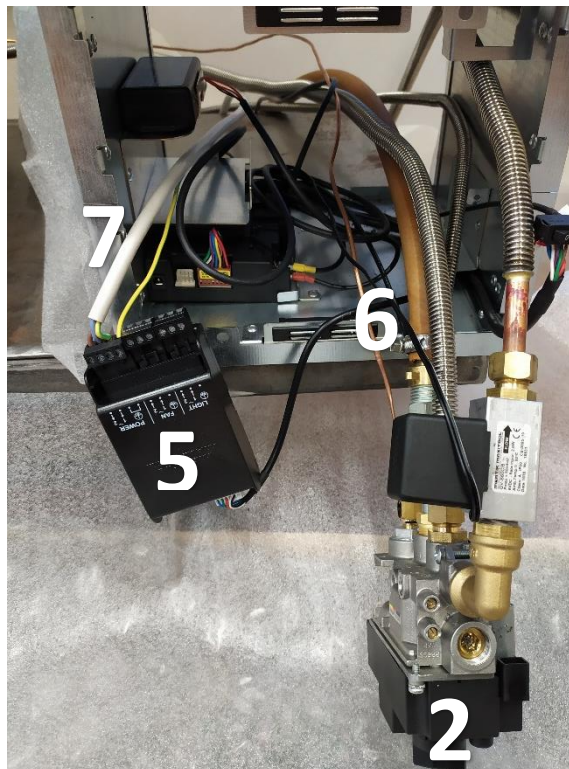

Délka přívodní šňůry (3 x 1,5 mm²) musí umožnit napojení vodičů do svorkovnice trafa I. Pokud se jedná o variantu s TRAFEM II, potom připojte dle pokynů na str. 39. Plynový přívod zvolte optimálně flexibilní hadicí s převlečnou maticí 1/2". Detail uvedených dílů je vidět na obrázku 40.

Obr. 40

Informace pro servisní firmu

Schéma plynového ventilu Mertik

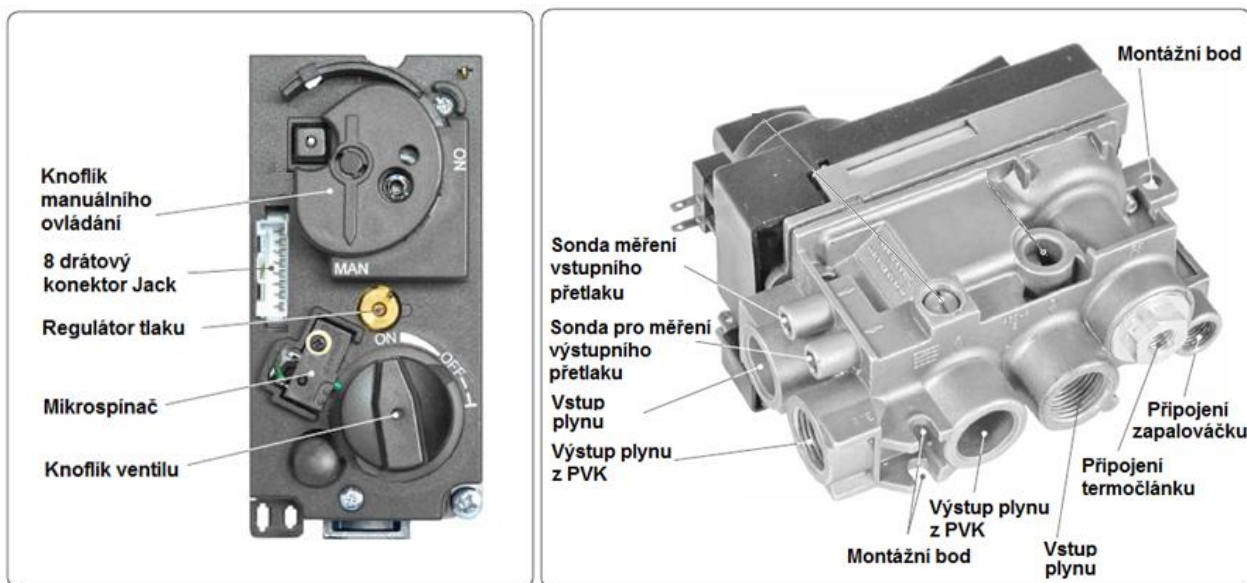

Obr. 41 Význam ovládacích prvků a měřící body

Kontrola trysky zapalovacího hořáku

Vyšroubujte matici zapalovačku č. 4 a vysuňte trubičku zapalovačku spolu s tryskou 3.

Sestava zapalovacího hořáku obsahuje:

1. Těleso zapalovačky
2. Zapalovací svíčka
3. Tryska
4. Matice trysky
5. Zapalovací kabel
6. Termočlánek



Obr. 42

Obrázek sestavy zapalovacího hořáku Mertik

Informace pro servisní firmu

Funkční zkouška

- Všechny spoje překontrolujte na těsnost plynu;
- Krbová kamna uveďte do provozu dle pokynů na str. 7 v bodě „**Nastartování krbových kamen**“. Následně překontrolujte stabilitu plamene při minimálním a maximálním výkonu;
- Po ukončení prací vraťte návod zákazníkovi. Tento dokument musí být vždy součástí dodávky a být kdykoliv k dispozici pro obsluhu amen či servisního technika;
- V rámci prvního uvedení do provozu informujte zákazníka o správném používání, bezpečném provozu a správné obsluze krbových kamen.



Důležitá upozornění

- Čidlo termočlánku ani proudový přerušovač nesmí být nikdy vyřazeny mimo provoz.
- Při výměně smí být použity jen originální náhradní díly výrobce.

Přestavba na jiný druh plynu

Přestavba na jiný druh plynu, mimo výrobcem uvedený (zemní plyn) je zakázána!

Demontáž a montáž trysky zapalovacího hořáku

- Uzavřete ventil plynu a odpojte krbová kamna od elektrického proudu;
- Po demontáži okna kamen (viz str. 25) vyjměte imitaci dřeva;
- Demontujte a vyjměte hořák;
- Uvolněte trysku, očistěte nebo vyměňte;
- Zkompletujte hořák a osadte imitacemi dle tohoto návodu na str.29-36;
- Provedte zapálení a vizuální kontrolu plamene zapalovacího a hlavního hořáku.

Při pravidelných preventivních kontrolách je servisní technik povinen provést, mimo jiné plynařské, tyto úkony:

- Kontrola čistoty a usazení clonky (postup demontáže a montáže clonky je na str. 28);
- Demontáž všech imitací a jejich vizuální kontrola celistvosti;
- Kontrola a případné doplnění vermikulitu (str. 29 obr. 20);
- Kontrola velikosti a stability zapalovacího plamene;
- Zpětné usazení jednotlivých imitací dle postupů v návodu (viz strany 29–34);
- Čištění a zevrubná kontrola celistvosti skla (pokyny na str. 25 a 35);
- Vizuální kontrola viditelných částí potrubí pro sání a odkouření;
- Provozní zkouška, která má po dobu cca 30minut potvrdit správnou barvu a tvar plamenů.

Technická data krbových vložek

Tab. 5

Název spotřebiče			Noblese 50			Noblese 50H		
			Zemní plyn			Zemní plyn		
Druh plynu			G20	G25	G25	G20	G25	G25
Připojovací přetlak plynu		[mbar]	20		25	20		25
Jmenovitý tepelný příkon (100%)		[kW]	11,6			12,7		
Jmenovitý tepelný příkon (60%)			7,8			9,3		
Jmenovitý tepelný příkon (minimum)			3,5			3,9		
Jmenovitý tepelný výkon (100%)	P _{nom}	[kW]	9,6			10,9		
Jmenovitý tepelný výkon (60%)			5,5			7,6		
Jmenovitý tepelný výkon (minimum)			2,6			3,0		
Účinnost spalování (dle ČSN EN 613)	$\eta_{S,on} = \eta_{th, nom}$	[%]	85,5			87		
Index energetické účinnosti	EEL	[%]						
Třída energetické účinnosti			B			B		
Spotřeba plynu při jmenovitém příkonu 100%		[m ³ /h]	1,23			1,35		
Spotřeba plynu při jmenovitém příkonu 60%			0,83			0,96		
Spotřeba plynu při jmenovitém příkonu minimum			0,36			0,41		
Výhřevnost plynu (při teplotě 15°C a barom.tlaku vzduchu 1013 mbar)	Hi	[MJ/m ³]	34,60		30,75	34,60		30,75
		[MJ/kg]	-			-		
Tryska hlavního hořáku		[mm]	1,50 (3x) + 1,40 (1x)			1,60 (3x) + 1,50 (1x)		
Přetlak hlavní trysky po MAXIMUM		[mbar]	16			14		
Přetlak hlavní trysky pro MINIMUM		[mbar]	7,8			7,8		
Tryska- sada Mertik Maxitrol		Kód	ZPD 272			ZPD 272		
Typ zapalování			ELEKTRICKÉ			ELEKTRICKÉ		
Příkon trvale hořícího zapal. hořáku	P _{pilot}	[kW]	0,15			0,15		
Teplota spalin		[°C]	280			280		
Hmotnostní tok spalin		[g/s]	10,27		-	10,27		-
Obsah CO ₂		[%]	7,4		7,0	7,4		7,0
Obsah NOx ve spalinách	CGV	[mg/kWh]	118			105		
Třída NOx (dle ČSN EN 613 A1)			4			4		
Elektrické připojení		[V/Hz]	230/50			230/50		
El. příkon při jmen. tepelném výkonu	el _{max}	[kW]	0,070			0,070		
El. příkon při minim. tepelném výkonu	el _{min}	[kW]	0,010			0,010		
El. příkon v pohotovostním stavu	el _{sb}	[kW]	0,005			0,005		
Řídící jednotka	Typ		GV 60					
Dálkové ovládání			B6R					
Ventilátor			Není					
Potrubi odvodu spalin		[mm]	Ø 130			Ø 130		
Potrubi přívodu spalovacího vzduchu		[mm]	Ø 200			Ø 200		
Typ zařízení (dle ČSN CR 1749)			C11, C21, C31			C11, C21, C31		
Kategorie spotřebiče			I _{2H} ; I _{2E} ; I _{2E+} ; I _{2ELL}			I _{2H} ; I _{2E} ; I _{2E+} ; I _{2ELL}		
Připojovací rozměry plynu		[coul]	1/2"			1/2"		
Rozměry topidla ŠxVxH		[mm]	Podle typu			Podle typu		
Hmotnost		[kg]	Podle typu			Podle typu		

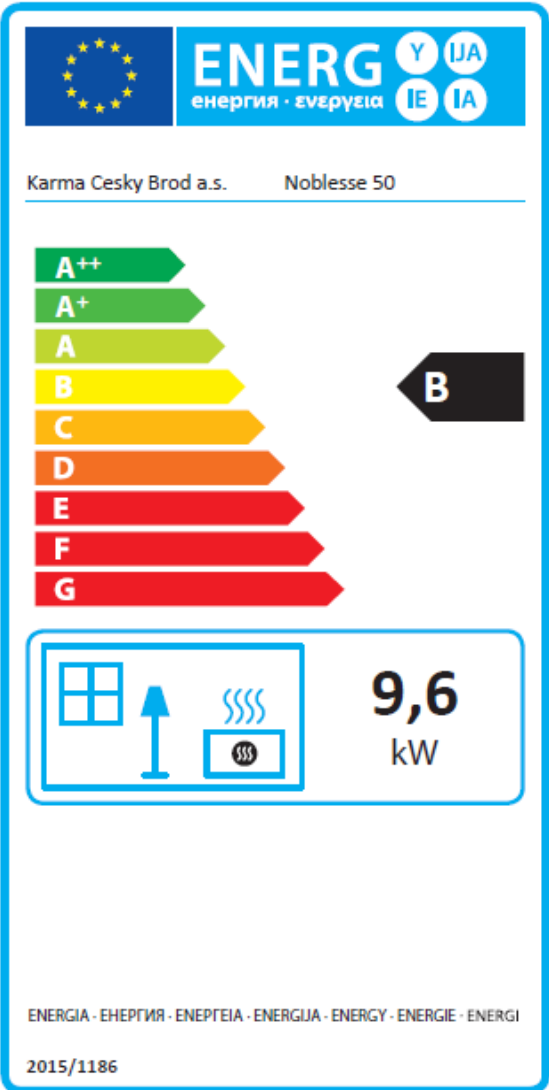

Příloha 1

Technické parametry lokálních topidel na plyná/kapalná paliva	Identifikační značka modelu NOBLESSE 50			
 <p>Karma Cesky Brod a.s. Noblesse 50</p> <p>9,6 kW</p> <p>ENERGIA · ЕНЕРГИЯ · ΕΝΕΡΓΕΙΑ · ENERGIJA · ENERGY · ENERGIE · ENERGI</p> <p>2015/1186</p>	Funkce nepřímého vytápění	(ano/ne)	ne	
	Přímý tepelný výkon P_{nom}	kW	9,6	
	Palivo (plynné/kapalné) Upřesnit			
	Vyberte typ paliva	G20, G25	G20 / 20	
	Emise NOx ve spalínách NOx GCV*			
	Typ plynu	G20 / 20	126,0	mg/kWh
	*GCV= hodnota vztažená ke spalnému teplu			
	Údaj			
	Tepelný výkon			
	Jmenovitý tepelný výkon	P_{nom}	9,6	kW
	Minimální tepelný výkon (orientční)	P_{min}	2,6	kW
	Užitečná účinnost (NCV)			
	Užitečná účinnost při jmenovitém tepelném výkonu	$(\eta_{th,nom})$	82,8%	%
	Užitečná účinnost při minimálním tepelném výkonu (orientační)	$(\eta_{th,min})$	80,0%	%
	Spotřeba pomocné elektrické energie			
Při jmenovitém tepelném výkonu	$e_{l,max}$	0,070	kW	
Při minimálním tepelném výkonu	$e_{l,min}$	0,010	kW	
V pohotovostním režimu	$e_{l,sb}$	0,005	kW	
Příkon trvale hořícího zapalovacího hořáku				
Příkon trvale hořícího zap.hořáku	Ppilot	0,000	kW	
Typ výdeje tepla/regulace teploty v místnosti (vyberte jeden)				
S elektronickou regulací teploty v místnosti s týdenním programem	ano/ne	ano		
Další možnosti regulace (lze vybrat více možností)				
Regulace teploty v místnosti s detekcí přítomnosti osob	ano/ne	ne		
Regulace teploty v místnosti s detekcí otevřeného okna	ano/ne	ne		
Regulace teploty v místnosti s dálkovým ovládním	ano/ne	ano		
Kontaktní údaje:	Karma Český Brod a.s. Zborovská 693, 282 01 Český Brod CZ			

Příloha 2

ŠTÍTEK SPALINOVÉ CESTY

FIRMA INSTALUJÍCÍ SPALINOVÝ SYSTÉM **MUSÍ** ČITELNĚ VYPLNIT ÚDAJE NA TOMTO ŠTÍTKU A UMÍSTIT JEJ VIDITELNĚ NASPALINOVÉ POTRUBÍ.

  	
KOMÍNOVÉ SYSTÉMY I.G.C. STROJAL s.r.o. Priemyselná 12/939, 965 63 Žiar nad Hronom, tel+421 456789050, www.igc.sk	
Jednovrstvý komín	
<input type="radio"/> hliníkový komín	EN 1856 T300 P1 D V1 L13150 O100
Dvojrvtvý komín	
<input checked="" type="checkbox"/> hliníkový komín s opláštením hliníkovým	EN 1856 T300 P1 D V1 L13150 O70
Trojvrstvý komín (izolovaný)	
<input type="radio"/> hliníkový komín s opláštením hliníkovým	EN 1856 T300 P1 D V1 L13150 O50
Komín: \emptyset / \emptyset / výška (dĺžka)	
Montáž: (firma)	
Datum:	
Revize: (firma)	
Datum:	
Platí do:	
Pozor: Štítok nesmie byť zakrytý ani odstránený Štítok platí len pre komponenty I.G.C.	



KARMA
PREMIUM

Karma Český Brod a.s.
Zborovská 693, 282 01 Český Brod
tel.: +420 321 610 511, fax: +420 321 622 289
www.karma-as.cz